



Assistenza
Tecnica

0172
48 68 400

www.brc.it
support@brc.it

ISTRUZIONE PER INSTALLAZIONE MISCELATORI cod. 12MX00010024 cod. 12MM00010024

Schema
rev. 2
del
12.03.02
annulla
schema
rev. del
2.06.00

CORPO FARFALLATO E TAPPO: VISTA ANTERIORE

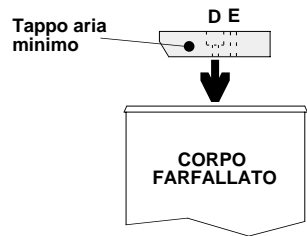

Fig. 1

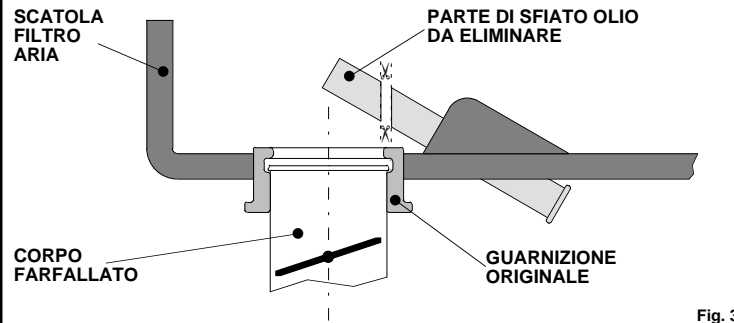

Fig. 3

CORPO FARFALLATO E TAPPO: VISTA SUPERIORE

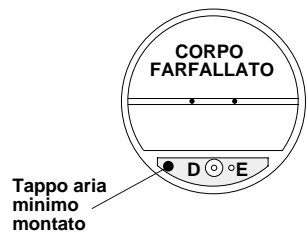
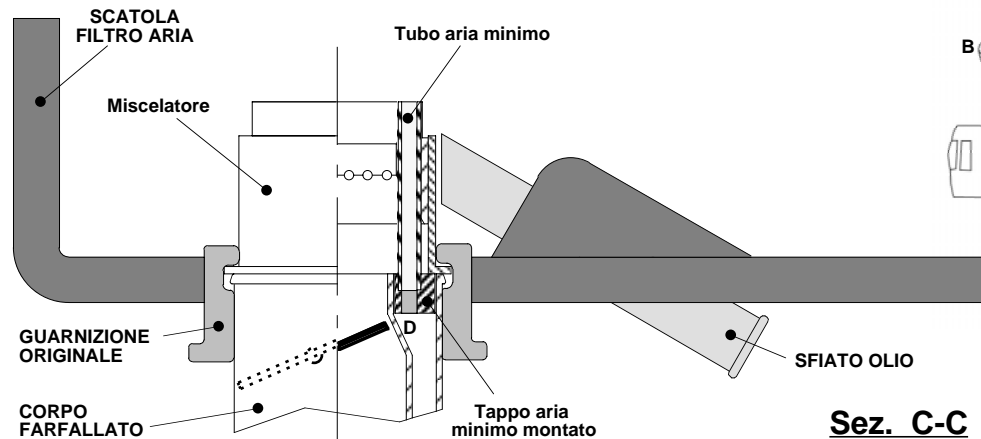

Fig. 2



Sez. C-C

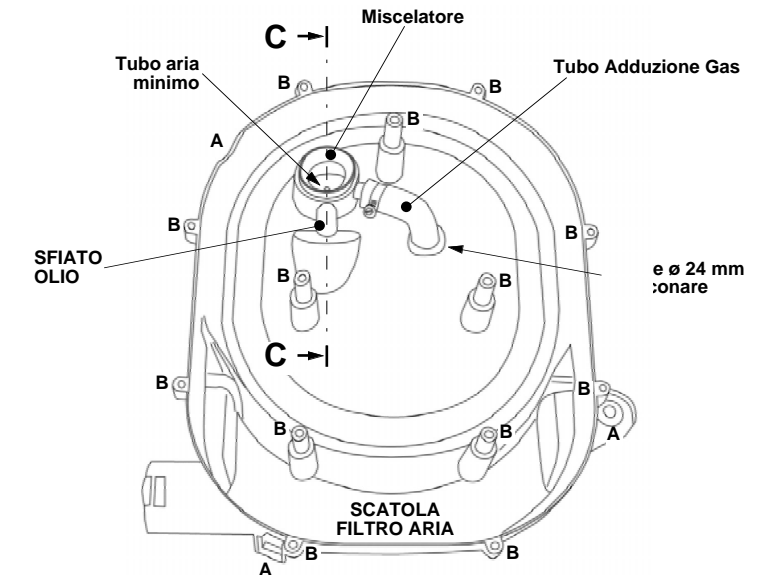

Fig. 4

ISTRUZIONI:

Rimuovere la scatola filtro aria intervenendo sulle due viti e sulla molla di fissaggio (particolari A figura 4).

Inserire nella sede presa aria minimo del corpo farfallato il tappo aria minimo in dotazione come illustrato in figura 1 e figura 2.

Separare il coperchio dalla scatola filtro svitando le tredici viti di bloccaggio (particolari B fig. 4). Rimuovere il filtro aria.

Eliminare parte dello sfiato olio come da figura 3 in modo da permettere il montaggio del miscelatore come da figura 4 e Sez. C-C.

Montare il miscelatore come da figura 4 inserendolo dalla parte inferiore della scatola filtro (quella rivolta verso il corpo farfallato) in modo che vada a calzare sulla guarnizione originale, e che il tubo minimo inserito sul diffusore si incastrino nella sede "D" del tappo aria minimo precedentemente inserito. Avvitare sul miscelatore il portagomme in dotazione. Realizzare nella zona interna della scatola filtro un foro \varnothing 24 mm come da figura 4 e farvi passare il tubo di adduzione gas proveniente dal riduttore.

Siliconare la zona tra tubo gas e scatola filtro.

Riposizionare la scatola filtro prestando attenzione a far calzare correttamente la guarnizione originale sul corpo farfallato (vedi Sez. C-C).

Ricollegare il tubo sfiato olio. Riposizionare il filtro aria quindi fissare e rimontare il tutto.



Servicing

++39 0172
48 68 400

www.brc.it
support@brc.it

INSTRUCTIONS FOR MIXER ASSEMBLY

code 12MX00010024
code 12MM00010024

Diagram revision 2 of 12.03.02 replaces diagram revision of 02.06.00

FIAT PUNTO 1.2i (Euro 2/Euro 3) - MODEL 1999

THROTTLE BODY AND CAP: FRONT VIEW

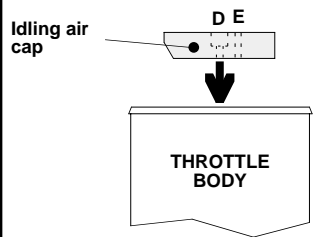

Fig. 1

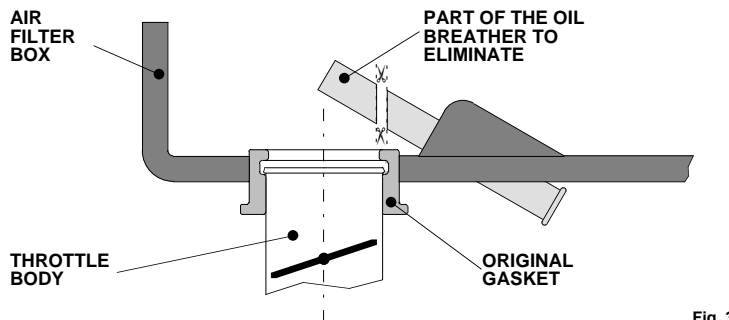

Fig. 3

THROTTLE BODY AND CAP: TOP VIEW

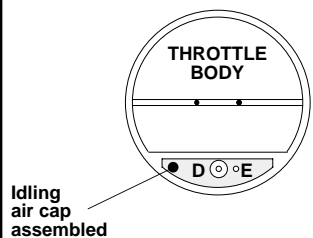
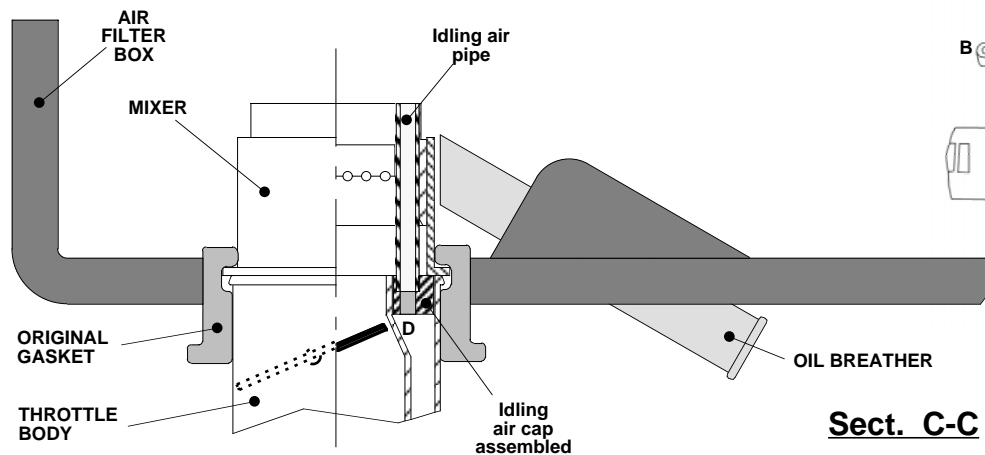

Fig. 2



Sect. C-C

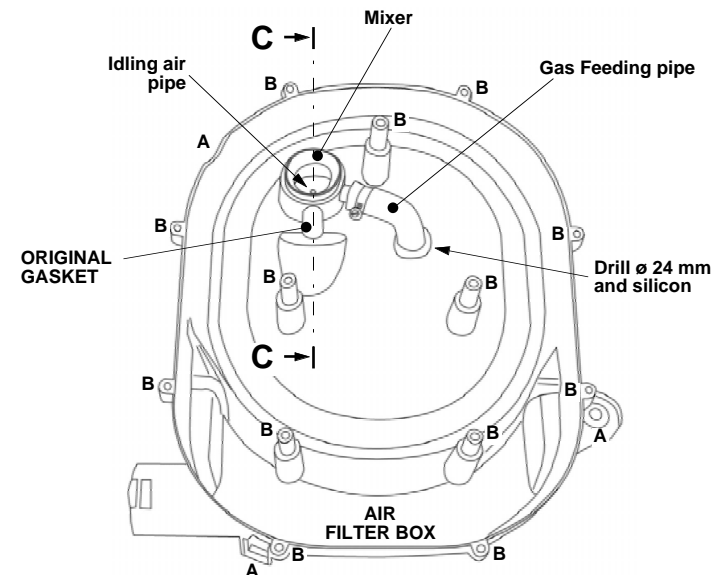

Fig. 4

INSTRUCTIONS:

- Remove the air filter box by acting on the two screws and on the fixing spring (details A figure 4).
- Insert the idling air cap of the kit in the idling air point seat of the throttle body, as it is shown in the figures 1 and 2.
- Separate the box cover from the filter box by unscrewing the thirteen locking screws (details B figure 4). Remove the air filter.
- Eliminate a part of the oil breather as per the figure 3 in order to allow the mixer assembly as per the figure 4 and section C-C.
- Assemble the mixer as per the figure 4 by inserting it on the lower part of the filter box (the one turned towards the throttle body) so that it fits the original gasket, and the idling air pipe inserted on the diffusers will get stuck in the idling air cap seat "D", previously inserted.
- Screw the pipe fitting of the kit on the mixer. Drill a \varnothing 24 mm hole in the inside part of the filter box as per the figure 4 and let the gas feeding pipe coming from the reducer pass through it. Silicon the area between the gas pipe and the filter box.
- Reposition the filter box by fitting the original gasket correctly on the throttle body (see section C-C).
- Reconnect the oil breathing pipe. Reposition the air filter, fix and remount everything.



Assistance
Technique

++39 0172
48 68 400

www.brc.it
support@brc.it

INSTRUCTIONS POUR L'INSTALLATION DES MELANGEURS code 12MX00010024 code 12MM00010024

Scéma
rév. 2
du
12.03.02
annule
schéma
rev. du
2.06.00

FIAT PUNTO 1.2i (Euro 2/Euro 3) - MODELE 1999

CORPS PAPILLON ET BOUCHON: VUE AVANT

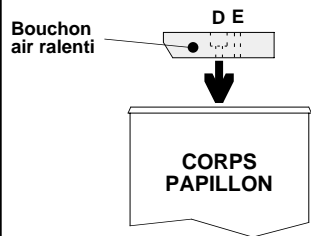

Fig. 1

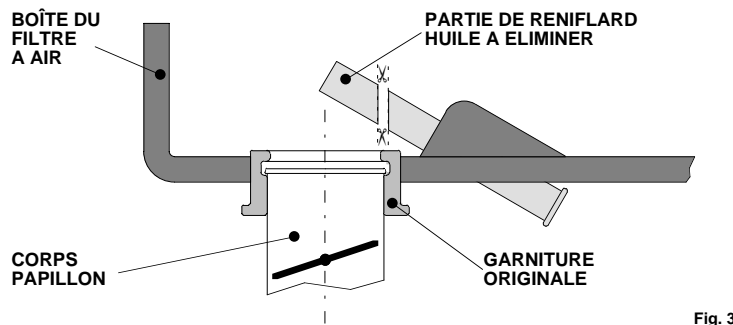

Fig. 3

CORPS PAPILLON ET BOUCHON: VUE SUPERIEURE

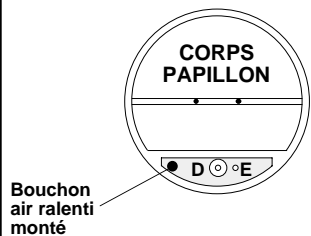
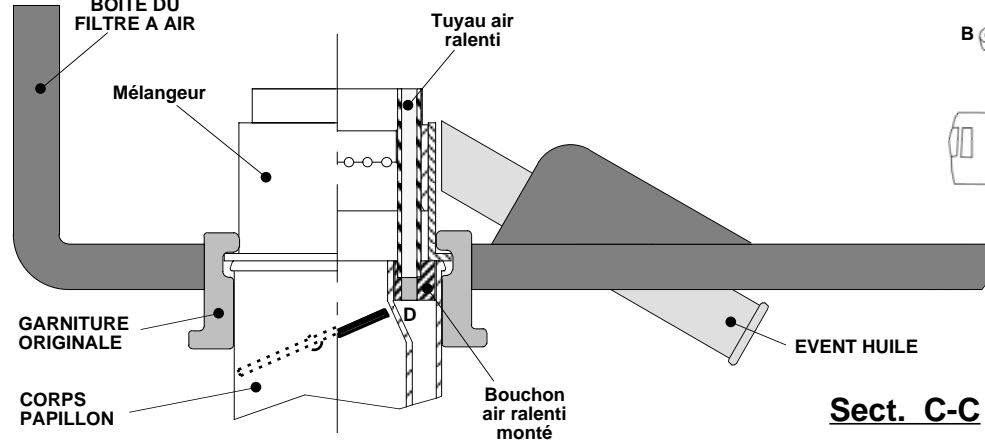

Fig. 2



Sect. C-C

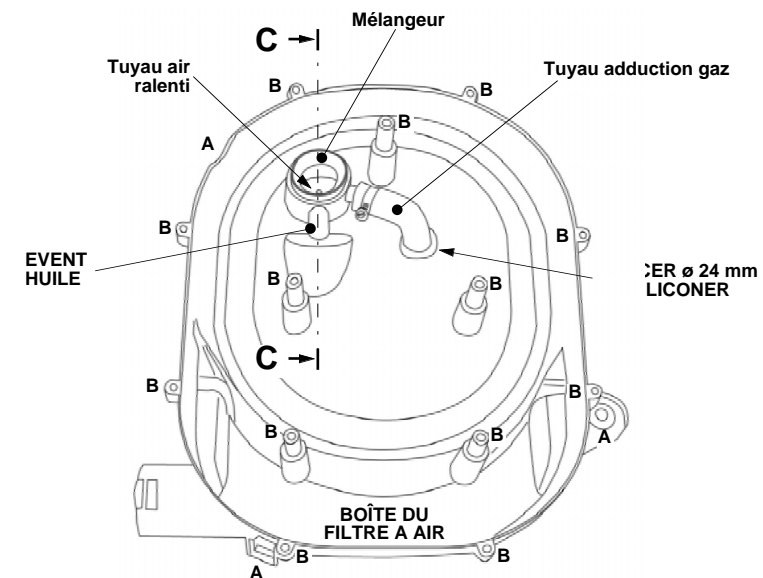

Fig. 4

INSTRUCTIONS:

Enlever la boîte du filtre à air en intervenant sur les deux vis et sur le ressort de fixation (détails A figure 4).

Insérer dans le siège de la prise à air ralenti du corps papillon le bouchon à air ralenti du kit comme illustré dans les figures 1 et 2.

Séparer le couvercle de la boîte du filtre en dévissant les treize vis de blocage (détails B figure 4). Enlever le filtre à air.

Éliminer une partie du reniflard de l'huile comme dans la figure 3 en sorte de permettre le montage du mélangeur comme dans la figure 4 e Sect. C-C.

Monter le mélangeur comme dans la figure 4 en l'insérant sur la partie inférieure de la boîte du filtre (celle tournée vers le corps papillon) en sorte qu'il soit calé sur la garniture originale, et que le tuyau ralenti inséré sur le diffuseur s'incastre dans le siège "D" du bouchon air ralenti, précédemment inséré. Visser sur le mélangeur le raccord des tubes fourni.

Percer dans la zone intérieure de la boîte du filtre un trou ø 24 mm comme dans la figure 4 et y faire passer le tuyau d'adduction gaz provenant du vapodétendeur.

Siliconer la zone entre le tube du gaz et la boîte du filtre.

Repositionner la boîte du filtre en veillant à faire caler correctement la garniture originale sur le corps papillon (voir Sect. C-C).

Repositionner le tuyau à évent d'huile. Relever le filtre à air, fixer et remonter le tout.

Reconnecter le tuyau à évent d'huile. Relever le filtre à air, fixer et remonter le tout.



Asistencia
Técnica

++39 0172
48 68 400

www.brc.it
support@brc.it

INSTRUCCIONES PARA LA INSTALACION DE LOS MEZCLADORES

cód. 12MX00010024
cód. 12MM00010024

Esquema
revisión 2
del
12.03.02
substituye
esquema
rev. del
2.06.00

FIAT PUNTO 1.2i (Euro 2/Euro 3) - MODELO 1999

CUERPO MARIPOSA Y TAPON: VISTA ANTERIOR

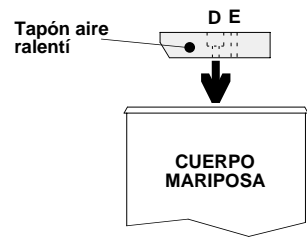

Fig. 1

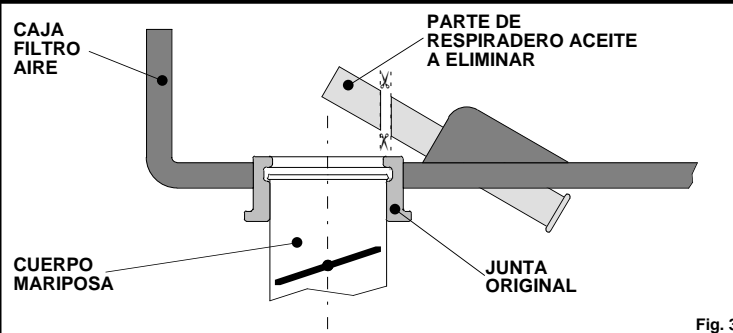

Fig. 3

CUERPO MARIPOSA Y TAPON: VISTA SUPERIOR

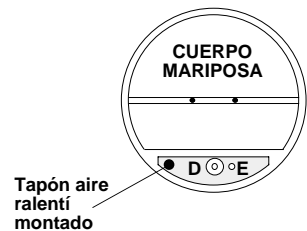
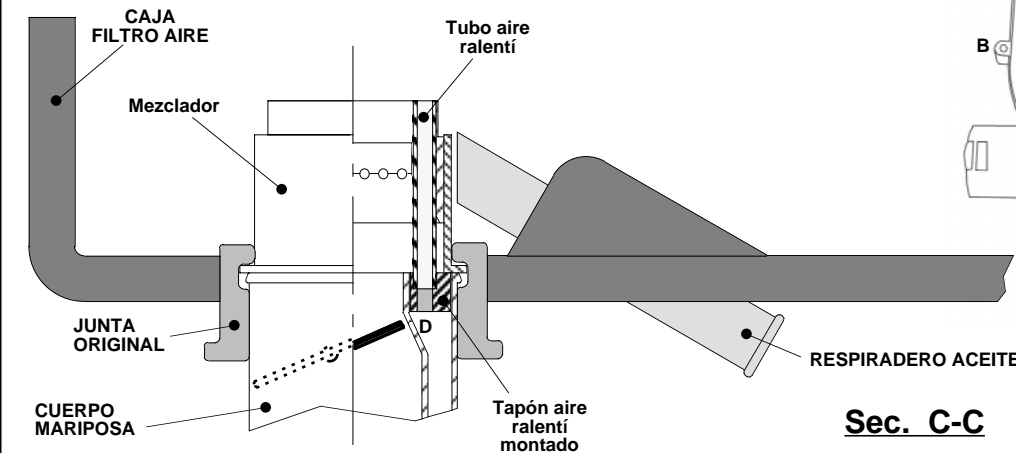

Fig. 2



Sec. C-C

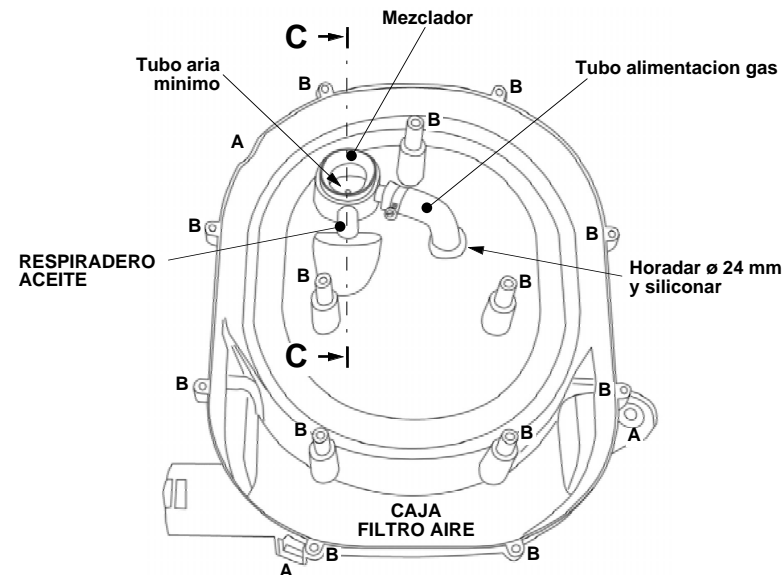

Fig. 4

INSTRUCCIONES:

- Remover la caja del filtro del aire interviniendo en los dos tornillos y en el resorte de fijación (detalles A figura 4).
- Insertar en el asiento de la toma del aire ralenti del cuerpo mariposa el tapón aire ralenti del kit como ilustrado en la figuras 1 y 2.
- Separar la tapa de la caja filtro destornillando los trece tornillos de sujeción (detalles B figura 4). Remover el filtro del aire.
- Eliminar parte del respiradero del aceite como en la figura 3 para permitir el montaje del mezclador como en la figura 4 e sección C-C.
- Montar el mezclador como en la figura 4 insertándolo en la parte inferior de la caja del filtro (la dirigida hacia el cuerpo mariposa) de modo que calce en la junta original y que el tubo aire ralenti sobre el difusor se encaje en la sede "D" del tapón aire ralenti.
- Atornillar en el mezclador la unión para cañería del kit. Realizar en la zona interior de la caja del filtro un agujero \varnothing 24 mm como en la figura 4 y hacer pasar en él el tubo de alimentación gas procedente del reductor. Siliconar la zona entre el tubo del gas y la caja del filtro.
- Volver a poner la caja del filtro haciendo calzar correctamente la junta original en el cuerpo mariposa (véase sección C-C).
- Volver a conectar el caño de ventilación del aceite. Volver a poner el filtro del aire, fijar y remontarlo todo.