



KIA SEPHIA 1.6i

- Anno: 1993 • kW: 59 • Sigla Motore: B6
- Iniezione: elettronica multipoint
- Accensione: elettronica

Assistenza
Tecnica

0172
48 68 400

www.brc.it
support@brc.it

- > Compl. Blitz "L" 0-1V: 06LB00001671
- > Commutatore ad incasso: 06LB00001999
- > Cablaggio 24 Poli: 06LB50010040 (base) o 06LB50010041 (c/ripristino)
- > Dispositivo NP04: 06LB00001112
- > Miscelatore GPL: 12MX01990016
- > Miscelatore Metano: 12MM01990016
- > Serbatoio cilindrico: 315x869 litri 60 cod. 27C028315060
- > Multivalvola per serb. cilindrico: 315/30° cod. 10MV01300315
- > Serbatoio toroidale : 600x200 litri 42 cod. 27T011600042
- > Multivalvola per serb. toroidale: 200/0° cod. 10MV01000201

Data:	09.11.99
Schema N°:	1
Annulla Sch. del: //./././.	
Disegn.:	M.M.
Visto:	

AVVERTENZE:

Lo schema viene fornito a titolo puramente indicativo, essendosi riscontrati su esemplari di questo modello di veicolo disfunzioni tali da rendere necessarie altre e diverse configurazioni. La M.T.M srl comunque non sarà responsabile di malfunzionamenti se non direttamente imputabili al proprio prodotto. L'installazione presuppone la conoscenza delle problematiche relative al tipo di alimentazione e dovrà eseguirsi secondo gli standard tecnici e di sicurezza in vigore da persone in possesso delle abilitazioni necessarie

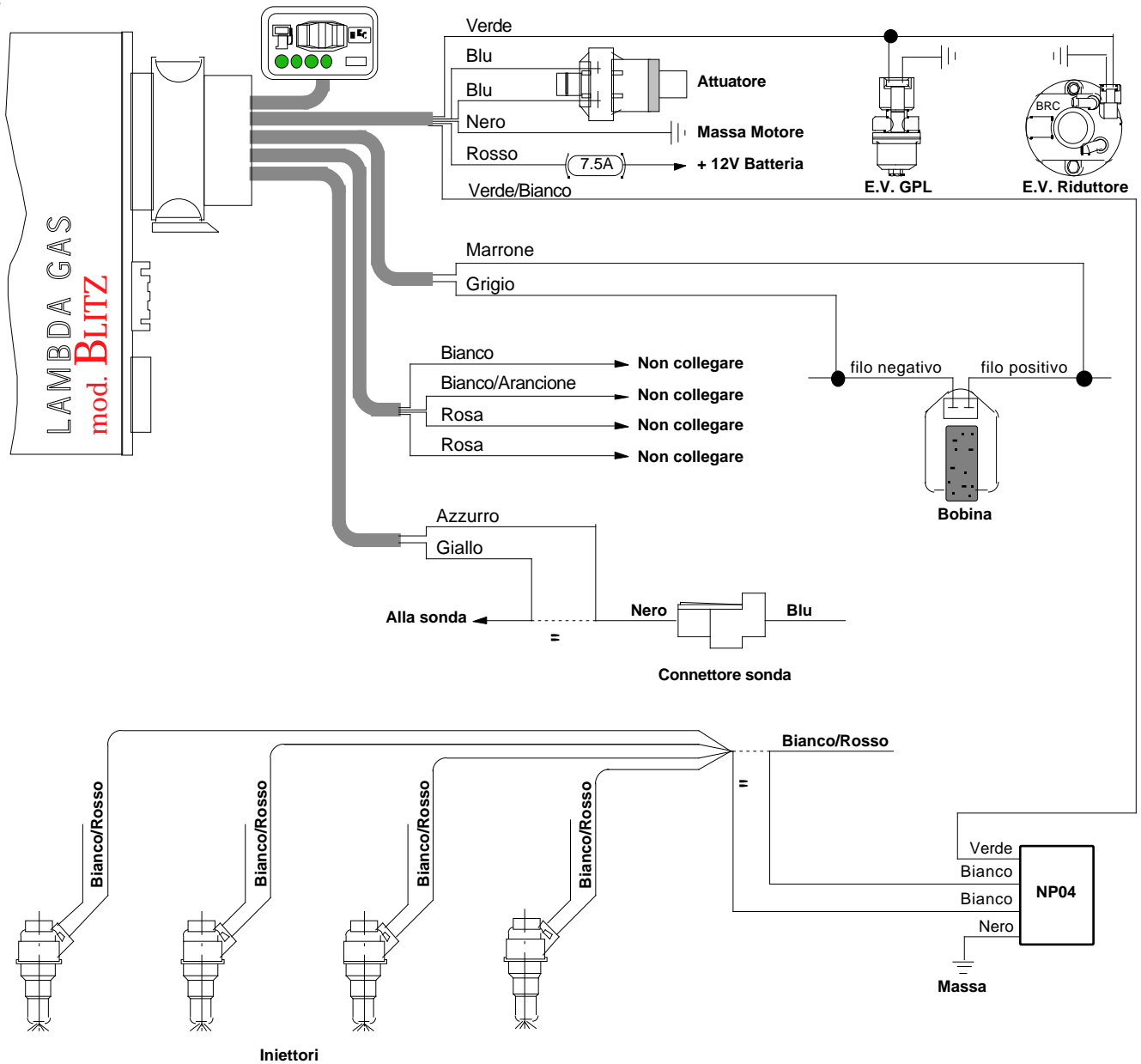

NOTE:

Il connettore sonda lambda è situato dietro alla ventola di raffreddamento.

La bobina è ubicata sul parafango anteriore sinistro.

Per l'interruzione degli iniettori è necessario aprire la matassa degli iniettori e tagliare il filo comune di colore Bianco/Rosso.

AVVERTENZE:

Attenzione alle auto per le quali la casa costruttrice sconsiglia o vieta di scollegare la batteria, per non alterare antifurti o autoadattività - Non usare mai saldatori collegati alla batteria della stessa auto - Eseguire i collegamenti con saldature a stagno opportunamente isolate - Posizionare i dispositivi elettrici BRC in zona ben ventilata, al riparo da infiltrazioni d'acqua e da fonti di calore - Si raccomanda di isolare i fili della centralina BRC che non vengono collegati - BRC si riserva di modificare il presente schema senza alcun preavviso - Si consiglia di verificare di essere in possesso dell'ultima revisione di schema redatta dalla BRC.