



RENAULT TWINGO 1.2i (1149 cm³)

- Anno: dal 1996 • kW: 43 • Sigla motore: D7F
- Iniezione: elettronica multipoint
- Accensione: elettronica

Assistenza
Tecnica

0172
48 68 400

www.brc.it
support@brc.it

- > Compl. Blitz "S" 0-1V: 06LB00001670
- > Commutatore ad incasso: 06LB00001999
- > Cablaggio 24 Poli: 06LB50010042 (c/startend) o 06LB50010043 (c/startend e ripristino)
- > N° 2 MODULAR HI cod. 06LB00003001
- > N° 2 conf. MODULAR UNICAB cod. 06LB50030011
- > Miscelatore GPL: 12MX00060017
- > Miscelatore Metano: 12MM00060017
- > Serbatoio toroidale: 600x220 litri 47 cod. 27T012600047
- > Multivalvola per serb. toroidale: 220/0° cod. 10MV01000220

Data:	15.11.99
Schema N°:	1
Annulla Sch. del: //./././.	
Disegn.:	M.M.
Visto:	

AVVERTENZE:

Lo schema viene fornito a titolo puramente indicativo, essendosi riscontrati su esemplari di questo modello di veicolo disfunzioni tali da rendere necessarie altre e diverse configurazioni. La M.T.M srl comunque non sarà responsabile di malfunzionamenti se non direttamente imputabili al proprio prodotto. L'installazione presuppone la conoscenza delle problematiche relative al tipo di alimentazione e dovrà eseguirsi secondo gli standard tecnici e di sicurezza in vigore da persone in possesso delle abilitazioni necessarie.

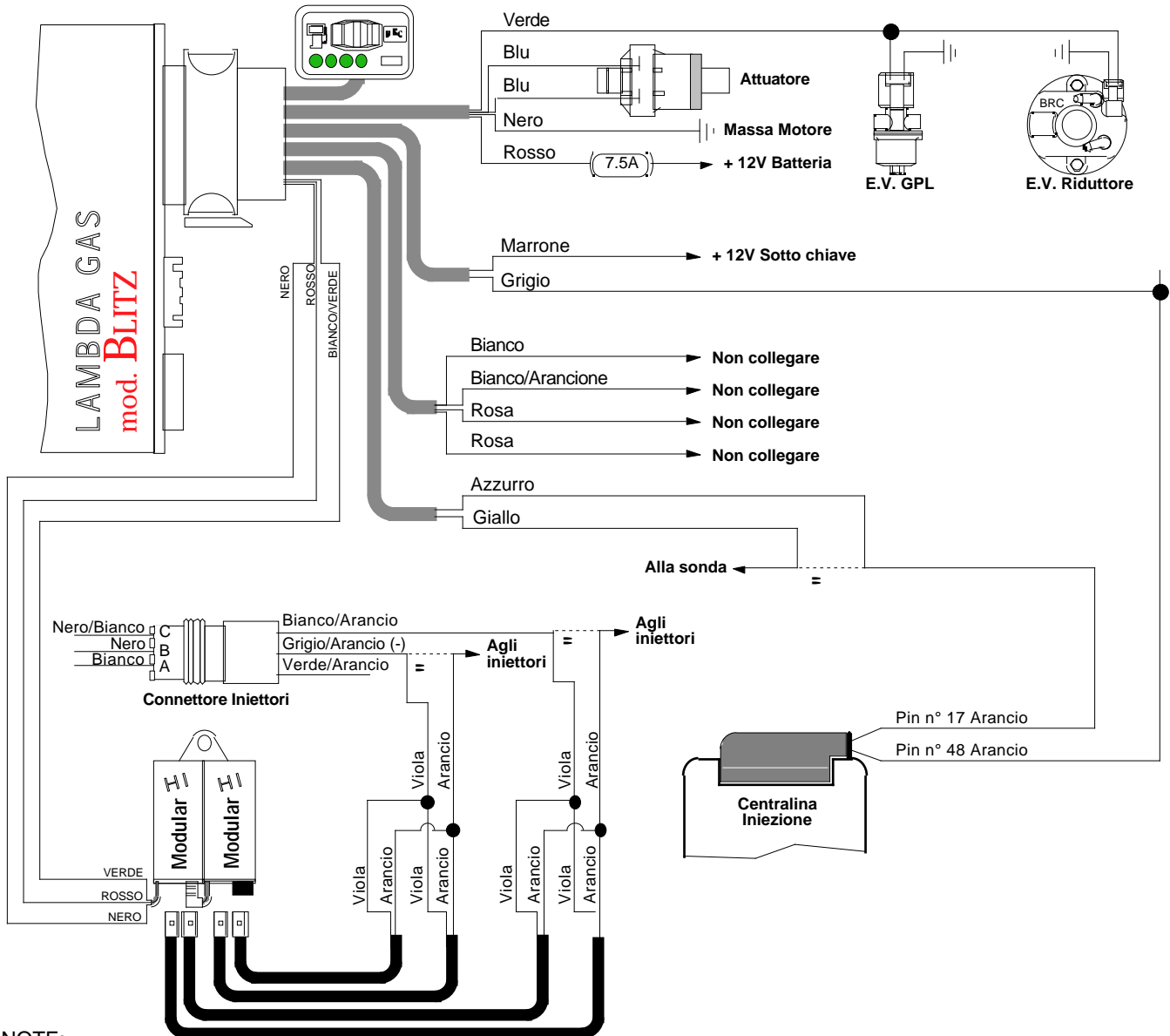

NOTE:

La centralina iniezione è situata vicino alla batteria lato sinistro.

Giri motore: Pin n° 48 Arancio.

Segnale Sonda Lambda: Pin n° 17 Arancio.

ATTENZIONE: qualora non si riscontrassero i segnali giri (al Pin n° 48) e sonda (al Pin n° 17) collegare il filo Grigio al Pin n° 20 ed i fili Giallo ed Azzurro al Pin n° 22.

Il connettore iniettori si trova nella parte destra della canalina iniettori.

AVVERTENZE:

Attenzione alle auto per le quali la casa costruttrice sconsiglia o vieta di scollegare la batteria, per non alterare antifurti o autoadattatività - Non usare mai saldatori collegati alla batteria della stessa auto - Eseguire i collegamenti con saldature a stagno opportunamente isolate - Posizionare i dispositivi elettrici BRC in zona ben ventilata, al riparo da infiltrazioni d'acqua e da fonti di calore - Si raccomanda di isolare i fili della centralina BRC che non vengono collegati - BRC si riserva di modificare il presente schema senza alcun preavviso - Si consiglia di verificare di essere in possesso dell'ultima revisione di schema redatta dalla BRC.