



Assistenza
Tecnica
0337/247594
0336/405823
0335/6185546

PEUGEOT 605 2.0 i.e.

- Anno: dal 1993 • kW: 89 • Sigla motore: RFZ
- Iniezione: elettronica multipoint Bosch Motronic MP5.1
- Accensione: statica
- › Complessivo Eco Gas cod. 06LB00001532
- › Commutatore ad incasso cod. 06LB00001999
- › N° 2 MODULAR HI cod. 06LB00003001
- › N° 1 MODULAR STARTEND cod. 06LB50030000
- › N° 2 conf. MODULAR CAB DX cod. 06LB50030003 o SX cod. 06LB50030004 (verificare)
- › Miscelatore GPL: 12MX00060006 › Miscelatore Metano: 12MM00060006

Data: 10.07.98

Schema N°: 1

Annulla Sch. del: //./././.

Disegn.: L.B.

Visto:

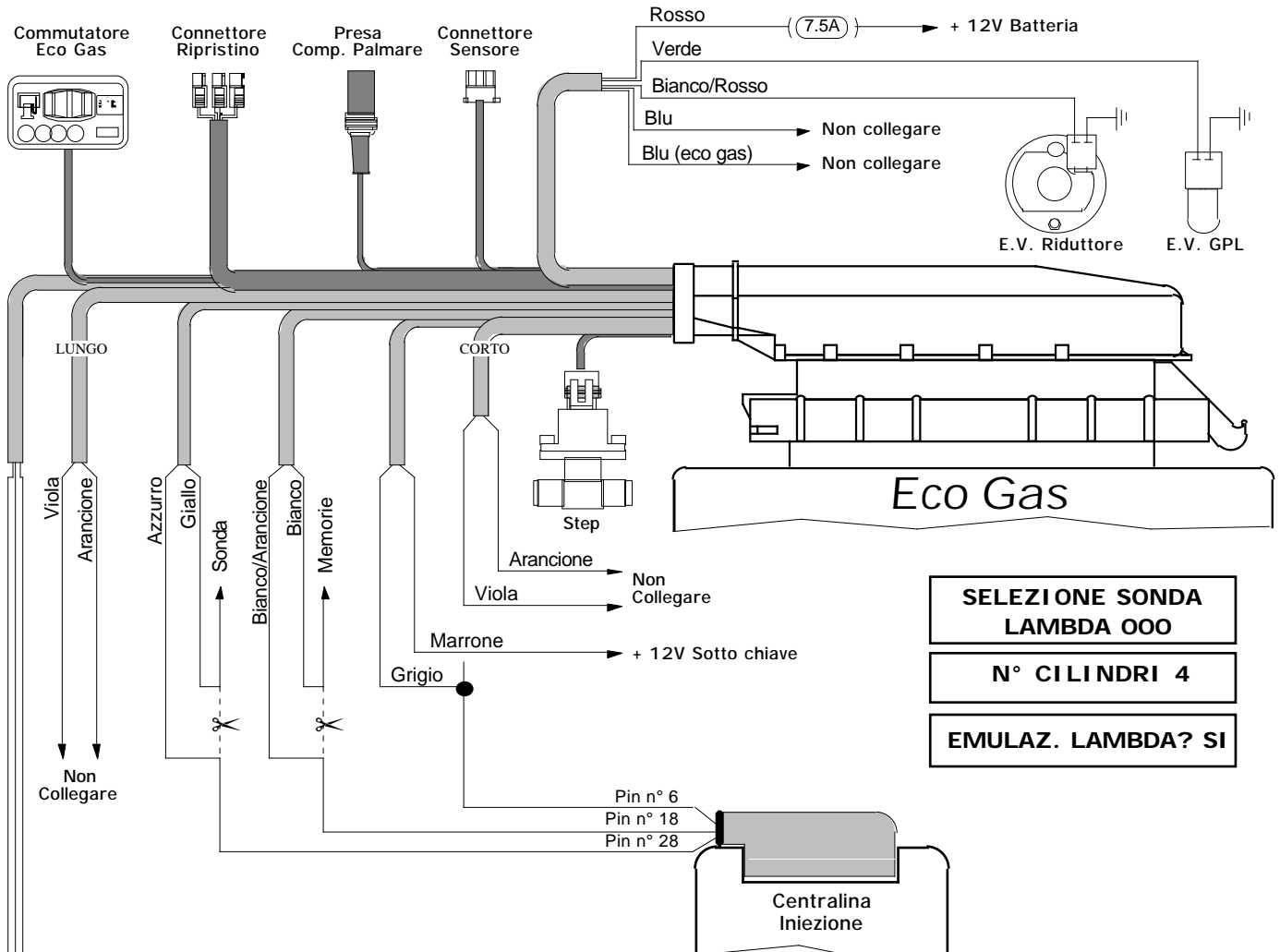

NOTE:

La centralina iniezione è situata nella scatola nera sul parafrangente anteriore destro.

Nel caso si riscontrino problemi di malfunzionamento a benzina contattare il servizio "Assistenza Tecnica".

L'acquisizione automatica della ricchezza % dell'emulazione lambda deve generalmente fornire valori intorno a 40 ± 48%. Se i risultati sono molto diversi ripetere l'acquisizione o correggere manualmente.

Viola/Bianco → Non collegare

Nero → Massa Motore

Verde/Bianco

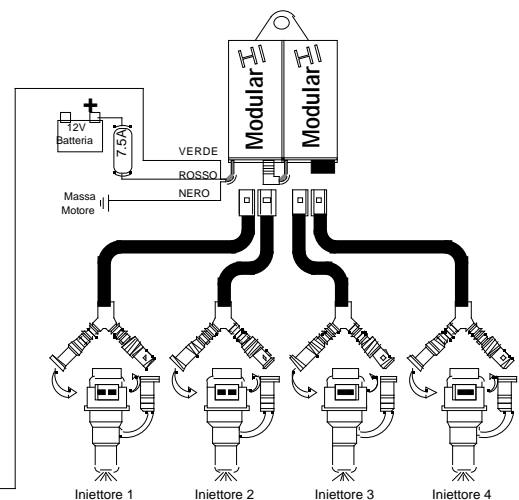

AVVERTENZE:

Attenzione alle auto per le quali la casa costruttrice sconsiglia o vieta di scollegare la batteria, per non alterare antifurti o autoadattatività - Non usare mai saldatori collegati alla batteria della stessa auto - Eseguire i collegamenti con saldature a stagno opportunamente isolate - Posizionare i dispositivi elettrici BRC in zona ben ventilata, al riparo da infiltrazioni d'acqua e da fonti di calore - Si raccomanda di isolare i fili della centralina BRC che non vengono collegati - BRC si riserva di modificare il presente schema senza alcun preavviso - Si consiglia di verificare di essere in possesso dell'ultima revisione di schema redatta dalla BRC.