



OPEL FRONTERA 2.0i

Assistenza Tecnica
0337/247594
0336/405823

- Anno: 1991 • Accensione: elettronica integrata
- Iniezione: elettronica multipoint Bosch Motronic M1.5 o Motronic ML4.1
- Miscelatore: 12MX 0199 0016 • Complessivo Lambda Gas I.B. "L"
- Disp. salvadebimetro a paletta 90AV 9900 0033
- Altri dispositivi consigliati: Emulatore 4 Canali con Cablaggio Dx o Sx

Data:	10.01.96
Schema N°:	1
Annulla Sch. del:	///.///.///
Disegn.:	C.D.
Visto:	

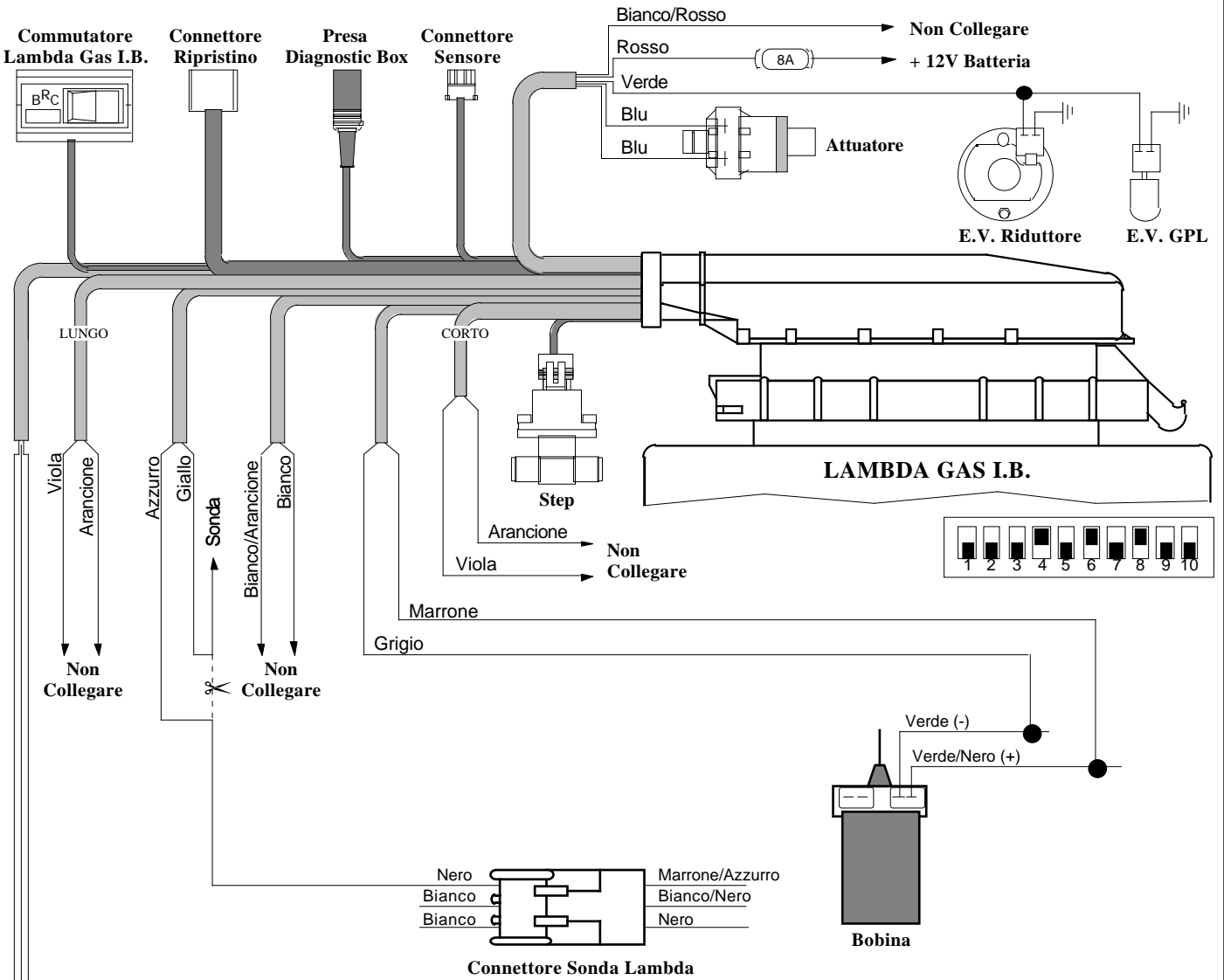

NOTE:

Il connettore sonda è situato fra paratia motore e valvola regolatrice mi ni mo.
 La bobina d'accensione si trova sul parafrangente anteriore sinistro.

