



TOYOTA CARINA E 1.6i 16V

- Anno: 1994 • kW: 85
- Iniezione: elettronica multipoint Bosch motronic
- Accensione: elettronica

Assistenza
Tecnica

0172
48 68 400

www.brc.it
support@brc.it

- > Compl. Just: 06LB00001690 (Hall) o 06LB00001691 (Resistivo)
- > Commutatore ad incasso: 06LB00002901
- > Cablaggio 24 Poli: 06LB50010050 (c/startend) o 06LB50010051 (c/startend e ripristino)
- > Emulatore 2 canali cod. 06LB00001097
- > Miscelatore GPL: 12MX01990050
- > Miscelatore Metano: 12MM01990050
- > Serbatoio cilindrico: 315x869 litri 60 cod. 27C028315060
- > Multivalvola per serb. cilindrico: 315/30° cod. 10MV01300315
- > Serbatoio toroidale: 600x220 litri 47 cod. 27T012600047
- > Multivalvola per serb. toroidale: 600x220 cod. 10MV01000220

Data:	19.10.00
Schema N°:	1
Annulla Sch. del: //./././.	
Disegn.:	M.M.
Visto:	

Utilizzare la presente scheda esclusivamente per la trasformazione del veicolo in oggetto col sistema JUS

AVVERTENZE:

Lo schema viene fornito a titolo puramente indicativo, essendosi riscontrati su esemplari di questo modello di veicolo disfunzioni tali da rendere necessarie altre e diverse configurazioni. La M.T.M srl comunque non sarà responsabile di malfunzionamenti se non direttamente imputabili al proprio prodotto. L'installazione presuppone la conoscenza delle problematiche relative al tipo di alimentazione e dovrà eseguirsi secondo gli standard tecnici e di sicurezza in vigore da persone in possesso delle abilitazioni necessarie.

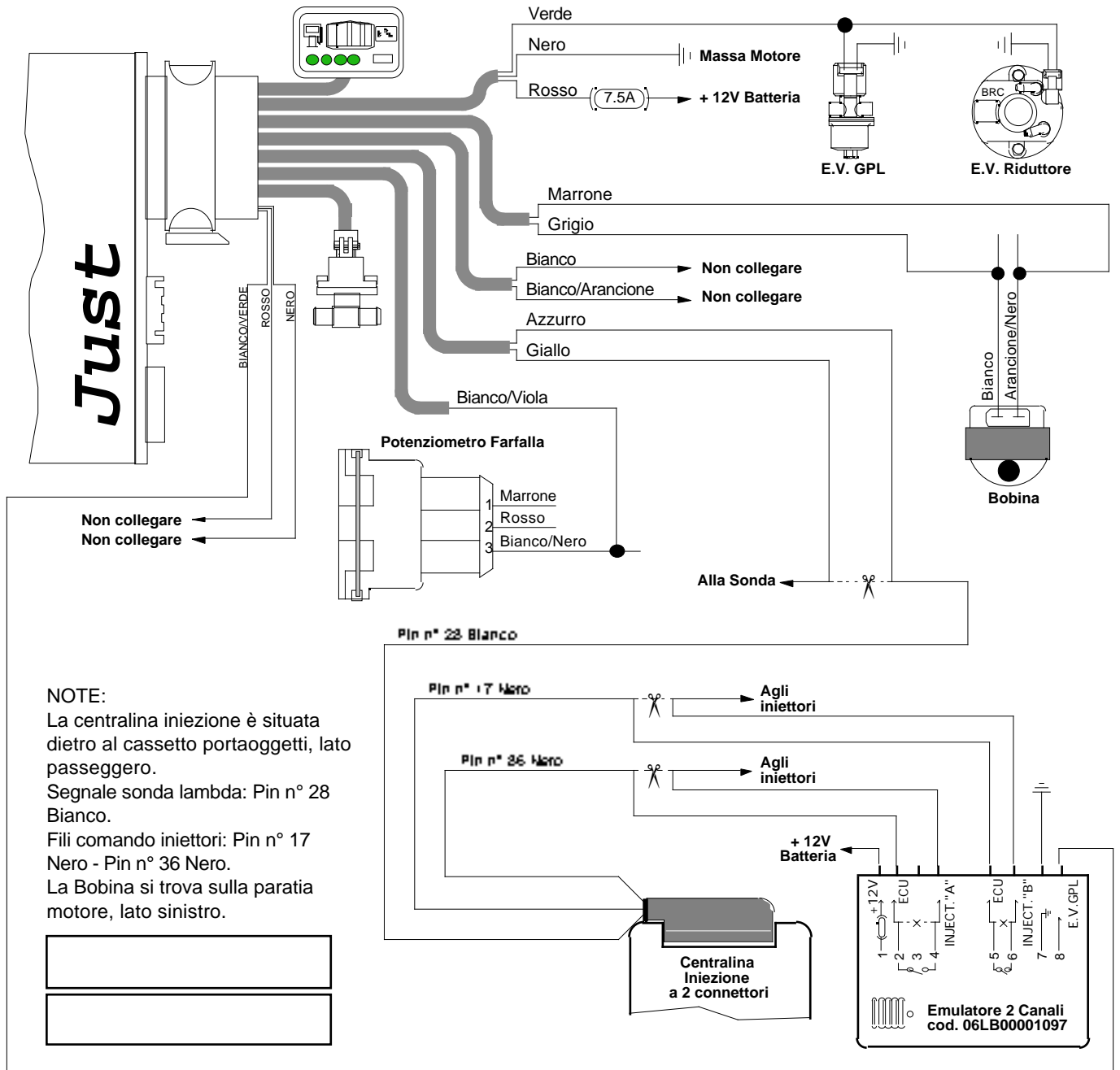

NOTE:

La centralina iniezione è situata dietro al cassetto portaoggetti, lato passeggero.
Segnale sonda lambda: Pin n° 28 Bianco.
Fili comando iniettori: Pin n° 17 Nero - Pin n° 36 Nero.
La Bobina si trova sulla paratia motore, lato sinistro.

AVVERTENZE:

Attenzione alle auto per le quali la casa costruttrice sconsiglia o vieta di scollegare la batteria, per non alterare antifurti o autoadattatività - Non usare mai saldatori collegati alla batteria della stessa auto - Eseguire i collegamenti con saldature a stagno opportunamente isolate - Posizionare i dispositivi elettrici BRC in zona ben ventilata, al riparo da infiltrazioni d'acqua e da fonti di calore - Si raccomanda di isolare i fili della centralina BRC che non vengono collegati - BRC si riserva di modificare il presente schema senza alcun preavviso - Si consiglia di verificare di essere in possesso dell'ultima revisione di schema redatta dalla BRC.