



SKODA FAVORIT 1.3i - FORMAN 1.3i

- Anno: 1993 • kW: 40
- Iniezione: elettronica single point Bosch Monomotronic
- Accensione: elettronica

Assistenza
Tecnica
0172
48 68 400

www.brc.it
support@brc.it

- > Compl. Just: 06LB00001690 (Hall) o 06LB00001691 (Resistivo)
- > Commutatore ad incasso: 06LB00001999
- > Cablaggio 24 Poli: 06LB50010050 (c/startend) o 06LB50010051 (c/startend e ripristino)
- > Dispositivo NP04: 06LB00001112
- > Miscelatore GPL: 12MX00030002
- > Miscelatore Metano: 12MM00030002

Data:	24.05.01
Schema N°:	2
Annulla Sch. del:	30.05.00
Disegn.:	M.P.
Visto:	

Utilizzare la presente scheda esclusivamente per la trasformazione del veicolo in oggetto col sistema JUS

AVVERTENZE:

Lo schema viene fornito a titolo puramente indicativo, essendosi riscontrati su esemplari di questo modello di veicolo disfunzioni tali da rendere necessarie altre e diverse configurazioni. La M.T.M srl comunque non sarà responsabile di malfunzionamenti se non direttamente imputabili al proprio prodotto. L'installazione presuppone la conoscenza delle problematiche relative al tipo di alimentazione e dovrà eseguirsi secondo gli standard tecnici e di sicurezza in vigore da persone in possesso delle abilitazioni necessarie.

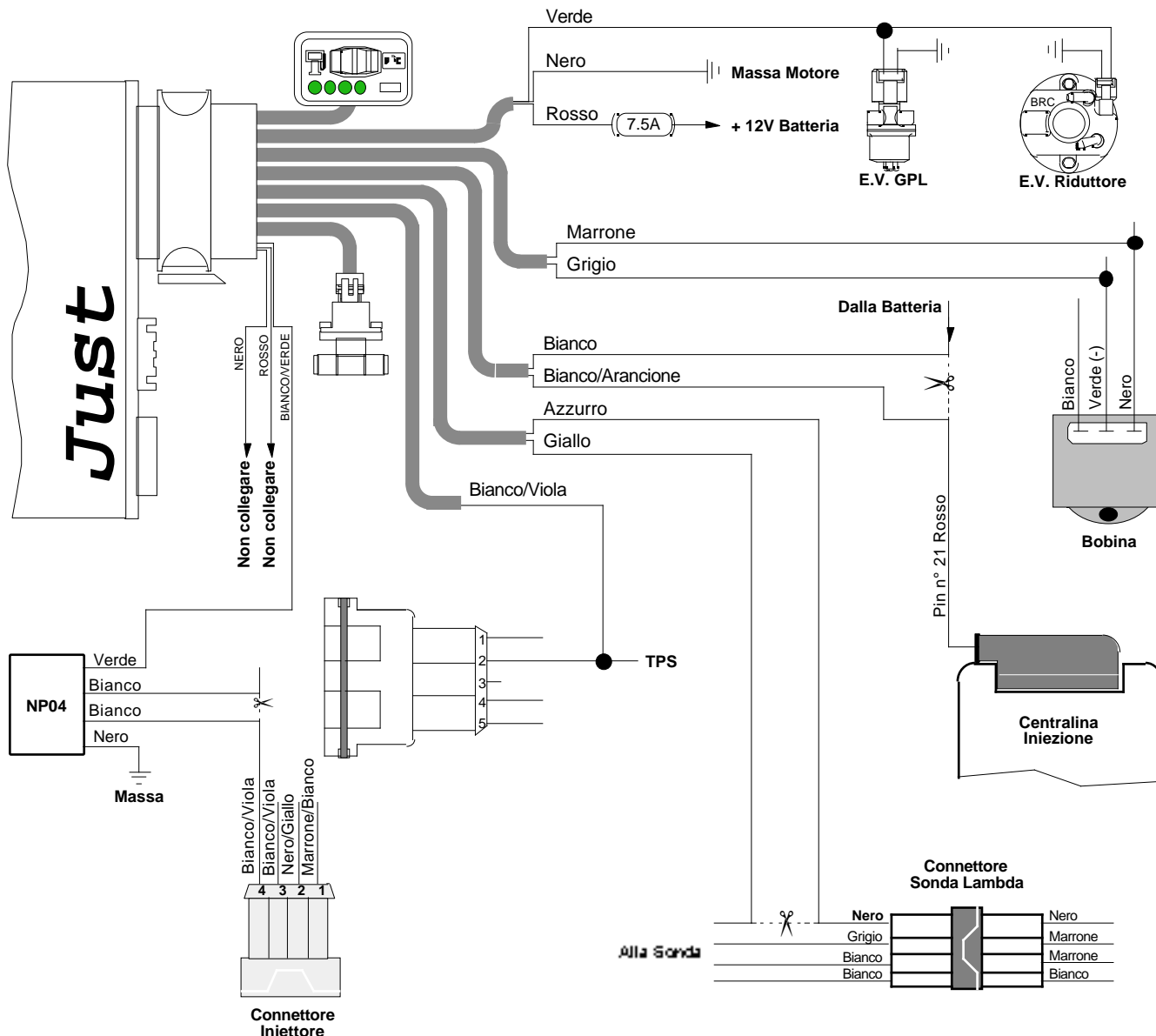

NOTE:

La centralina iniezione è situata sul parafrangente anteriore sinistro, vicino alla batteria.

Filo memorie: Pin n° 21 Rosso.

Il Connettore Sonda è situato sotto al termostato acqua, sopra al cambio.

La Bobina si trova sul parafrangente anteriore destro.

Collegare il filo Bianco/Viola alla Posizione n° 2 del potenziometro farfalla.

CONFIGURAZIONE RELE' NP

IMPOSTAZIONE TPS Analogico

AVVERTENZE:

Attenzione alle auto per le quali la casa costruttrice sconsiglia o vieta di scollegare la batteria, per non alterare antifurti o autoadattatività - Non usare mai saldature collegati alla batteria della stessa auto - Eseguire i collegamenti con saldature a stagno opportunamente isolate - Posizionare i dispositivi elettrici BRC in zona ben ventilata, al riparo da infiltrazioni d'acqua e da fonti di calore - Si raccomanda di isolare i fili della centralina BRC che non vengono collegati - BRC si riserva di modificare il presente schema senza alcun preavviso - Si consiglia di verificare di essere in possesso dell'ultima revisione di schema redatta dalla BRC.