



Assistenza Tecnica  
0337/247594  
0336/405823

SAAB 9000i 16V

- Anno: dal 1989
- Iniezione: elettronica multipoint Bosch LH Jetronic 2.4
- Accensione: elettronica digitale
- Miscelatore: 12MX 0199 0052
- Altri dispositivi consigliati: Emulatore Lambda Gas cod. 06LB 0000 1054
- Complessivo Lambda Gas I.S. "L"

Schema  
del  
7.4.94

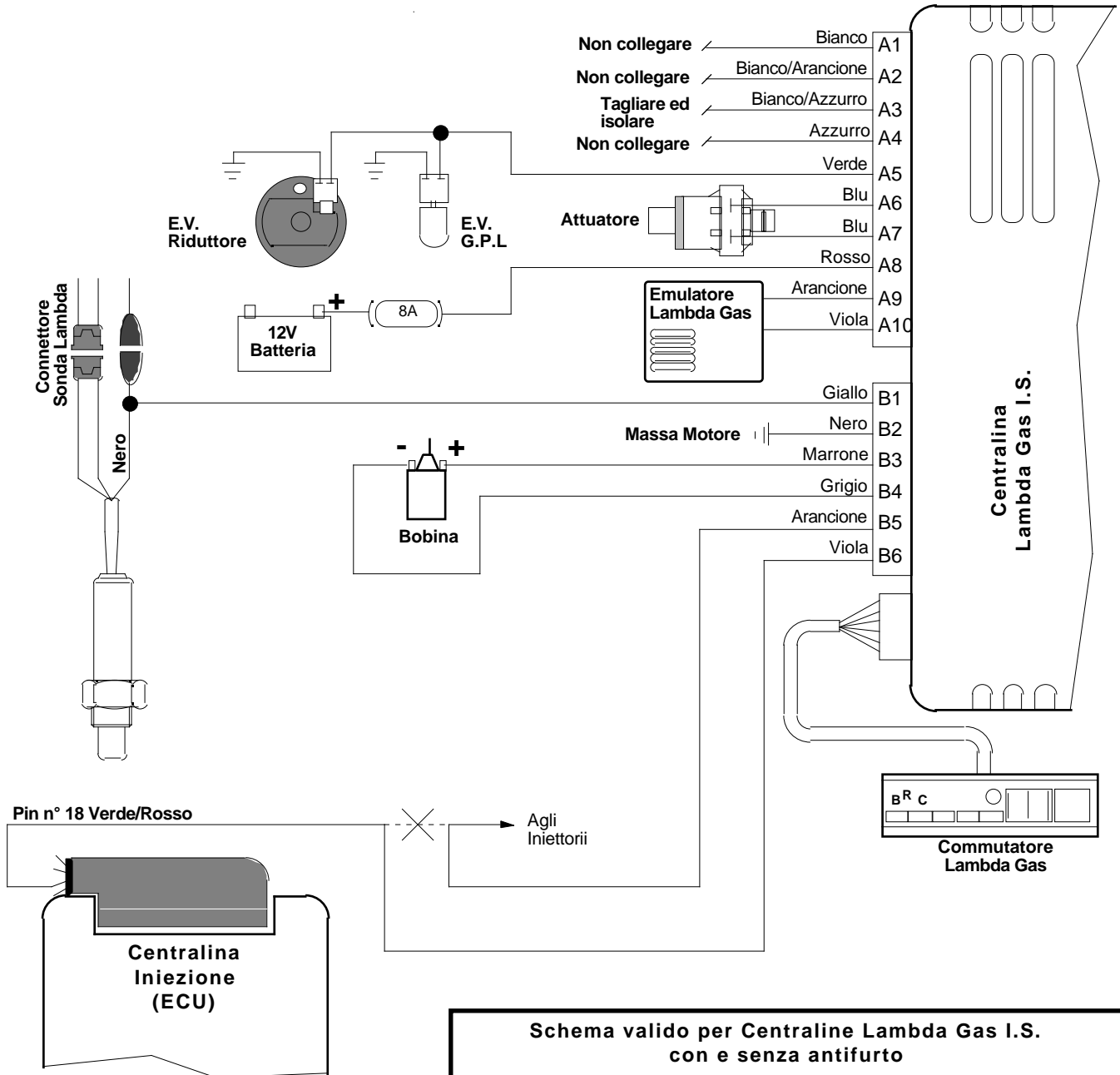

**Schema valido per Centraline Lambda Gas I.S.  
con e senza antifurto**

**NOTE:**

Collegare il filo Giallo (B1) al filo Nero dello spinotto sonda Lambda situato sulla paratia motore.

Collegare i fili Marrone (B3) e Grigio (B4) rispettivamente al positivo ed al negativo bobina.

La centralina iniezione è situata nel vano motore, nel lato destro del gocciolatoio. Tagliare il filo Verde/Rosso del Pin n° 18 e collegare come da disegno i fili Arancione (B5) e Viola (B6).

Installare sugli ingressi (A9) e (A10) l' "Emulatore Lambda Gas" cod. 06LB 0000 1054, regolandolo sul minor valore possibile che consente lo spegnimento della spia check.