

- Anno: fino al 1990 • kW: 316i = 73 - 318i = 83 - 520i = 93
- Iniezione: elettronica multipoint
- Accensione: elettronica digitale

Assistenza
Tecnica
0337/247594
0336/405823
0335/6185546

www.brc.it
support@brc.it

- › Compl. Lambda Gas Storm attuatore "L" (resistivo): 06LB00001656 GPL e Metano o Compl. Lambda Gas Storm attuatore "L" (Hall): 06LB00001660 GPL e Metano
- › Commutatore ad incasso: 06LB00002700
- › Cablaggio 15 Poli: 06LB50010034 (base) o 06LB50010036 (c/ripristino)
- › Emulatore 2 canali cod.: 06LB00001097
- › Miscelatore GPL: 12MX01990021 › Miscelatore Metano: 12MM01990021
- › Dispositivo Salvadebimetro: (*VEDI NOTE)

Data:	08.06.98
Schema N°:	2
Annulla Sch. del:	29.08.97
Disegn.:	M.M.
Visto:	

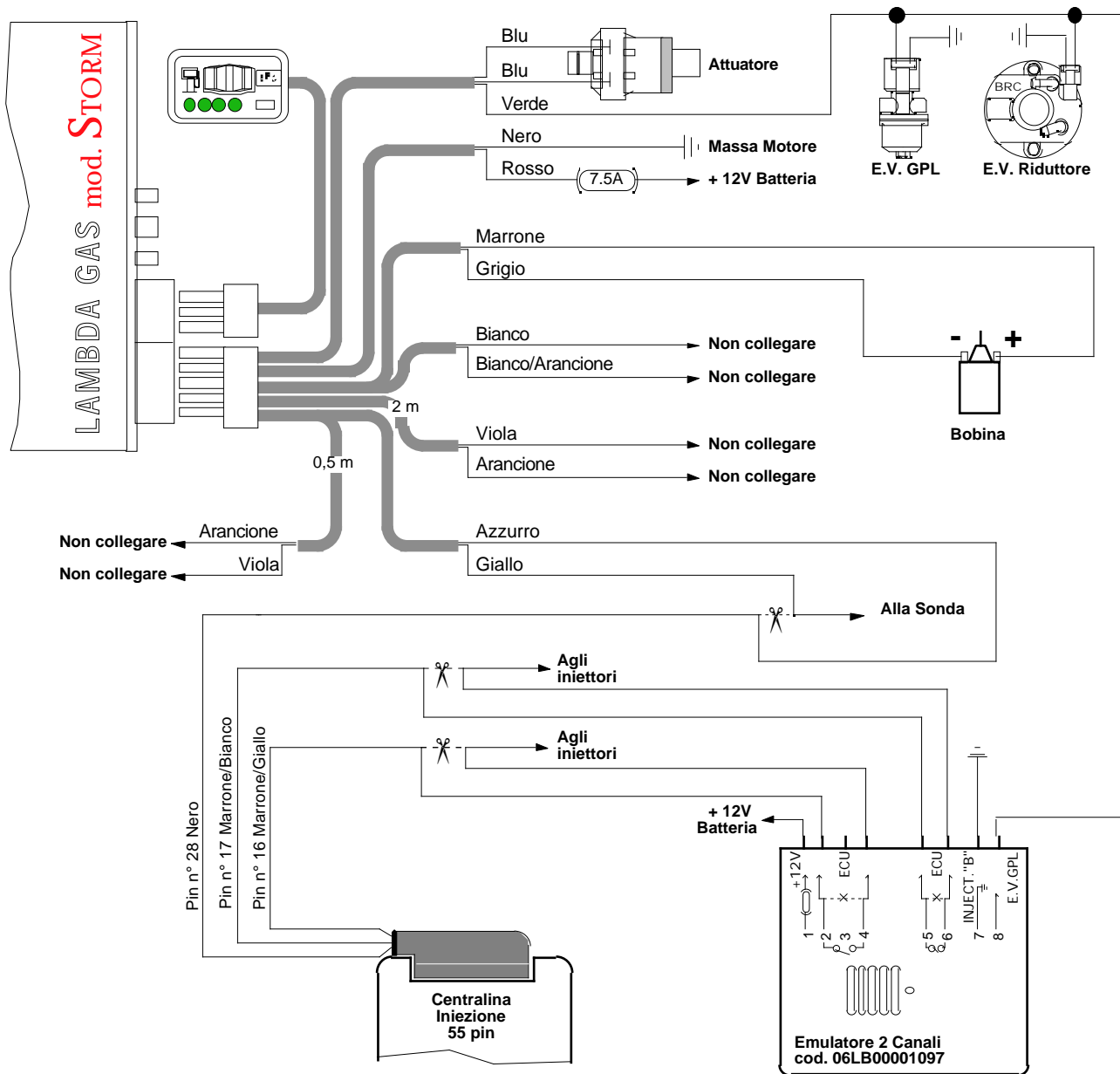

NOTE:

La centralina iniezione è situata nel vano motore sul parafango anteriore destro, dentro la scatola in plastica dei relè. Attenzione: le vetture con ABS sono dotate di due centraline simili, intervenire su quella ubicata verso il tergicristallo. Segnale sonda lambda: Pin n° 28 Nero.

Fili comando iniettori: Pin n° 17 Marrone/Bianco - Pin n° 16 Marrone/Giallo.

(* In base al tipo di manicotto installare il seguente salvadebimetro a palette:

- Per autovetture con manicotto aria diametro interno 60 mm.:
 - › Salvadebimetro a palette 90AV99010032 e adattatore per salvadebimetro: 90AV99000034.
- Per autovetture con manicotto aria diametro interno 70 mm.:
 - › Salvadebimetro a palette 90AV99010033.

AVVERTENZE:

Attenzione alle auto per le quali la casa costruttrice sconsiglia o vieta di scollegare la batteria, per non alterare antifurti o autoadattatività - Non usare mai saldatori collegati alla batteria della stessa auto - Eseguire i collegamenti con saldature a stagno opportunamente isolate - Posizionare i dispositivi elettrici BRC in zona ben ventilata, al riparo da infiltrazioni d'acqua e da fonti di calore - Si raccomanda di isolare i fili della centralina BRC che non vengono collegati - BRC si riserva di modificare il presente schema senza alcun preavviso - Si consiglia di verificare di essere in possesso dell'ultima revisione di schema redatta dalla BRC.