



Assistenza
Tecnica
0337/247594
0336/405823
0335/6185546

www.brc.it
support@brc.it

PEUGEOT 405 1.8 i.e. - 1.9 i.e. - 2.0 i.e.

- Anno: 1992 • kW: 1.8i = 74 - 1.9i = 90 • Sigla Motore: D6D
- Iniezione: elettronica multipoint Bosch Motronic MP3.1
- Accensione: statica

- > Compl. Lambda Gas Storm attuatore REG. GPL: 06LB00001650/52
- > Compl. Lambda Gas Storm attuatore REG. METANO: 06LBM0001650/52
- > Compl. Lambda Gas Storm attuatore "L": 06LB00001656/60 GPL e Metano
- > Commutatore ad incasso: 06LB00001999
- > Cablaggio 15 Poli: 06LB50010034 (base) o 06LB50010036 (c/ripristino)
- > Miscelatore GPL: 12MX00060008
- > Miscelatore METANO: 12MM00060008

Data:	08.01.98
Schema N°:	1
Annulla Sch. del: //./././.	
Disegn.:	F.M.
Visto:	

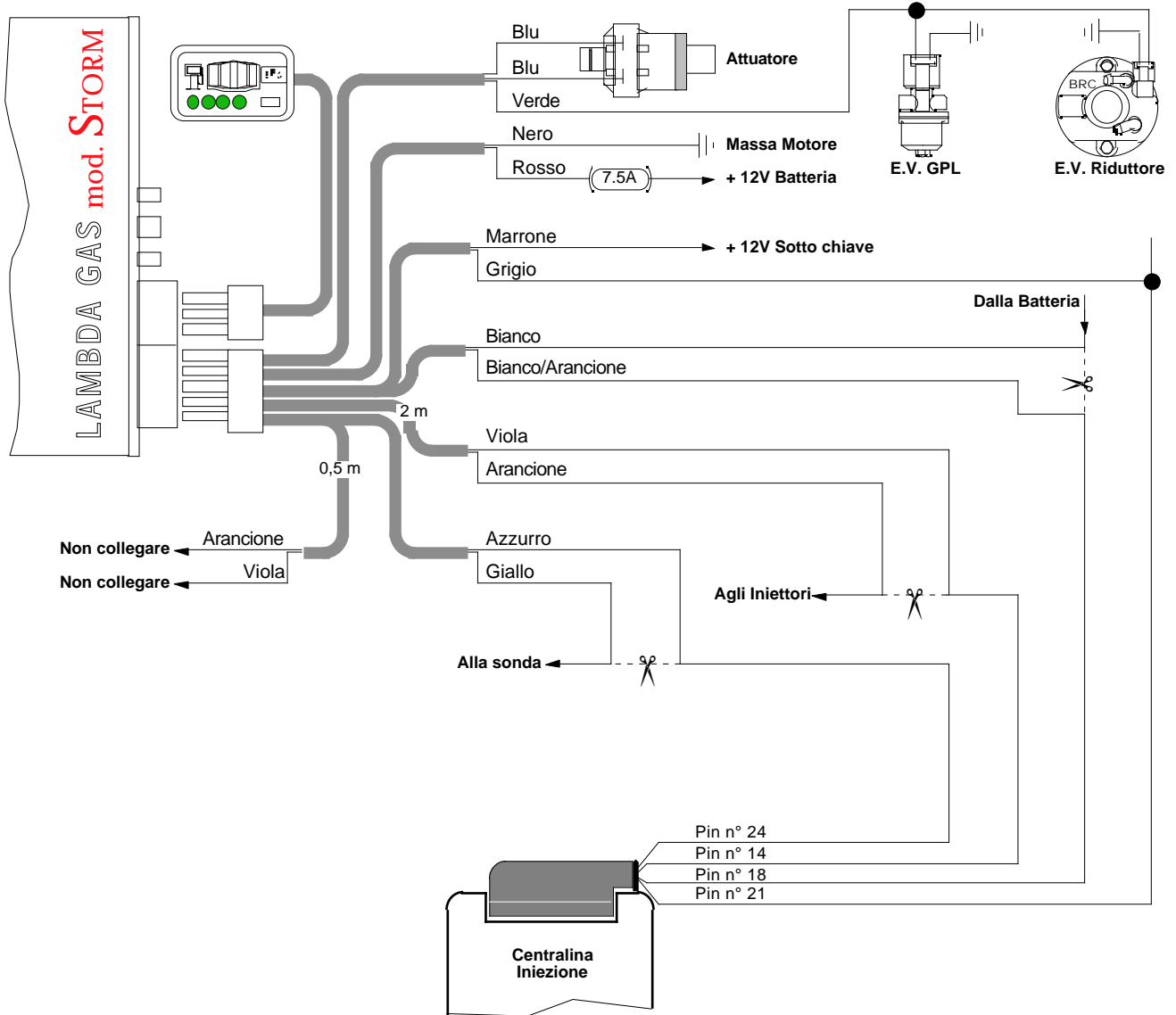

NOTE:

La centralina iniezione è situata nel lato sinistro del gocciolatoio, vicino alla centralina ABS ed ai relè.

Segnale sonda lambda: Pin n° 24.

Filo memorie: Pin n° 18.

Giri motore: Pin n° 21.

Filo comando iniettori: Pin n° 14.