



Assistenza
Tecnica
0337/247594
0336/405823
0335/6185546

www.brc.it
support@brc.it

CITROEN AX 10

- Anno: dal 1992 • kW: 37 • Sigla Motori: CDZ - CDY
- Iniezione: elettronica single point Bosch MA3.0
- Accensione: elettronica

- > Compl. Lambda Gas Storm attuatore REG.: 06LB00001650 GPL o 06LBM0001650 Metano
- > Compl. Lambda Gas Storm attuatore "S": 06LB00001655 GPL e Metano
- > Commutatore ad incasso: 06LB00001999
- > Cablaggio 15 Poli: 06LB50010034 (base) o 06LB50010036 (c/ripristino)
- > Emulatore Lambda Gas cod. 06LB00001054
- > Miscelatore GPL: 12MX00010012
- > Miscelatore Metano: 12MM00010012

| | |
|--------------------------------|----------|
| Data: | 29.08.97 |
| Schema N°: | 1 |
| Annulla Sch. del: //./././. | |
| Disegn.: | F.M. |
| Visto: | |

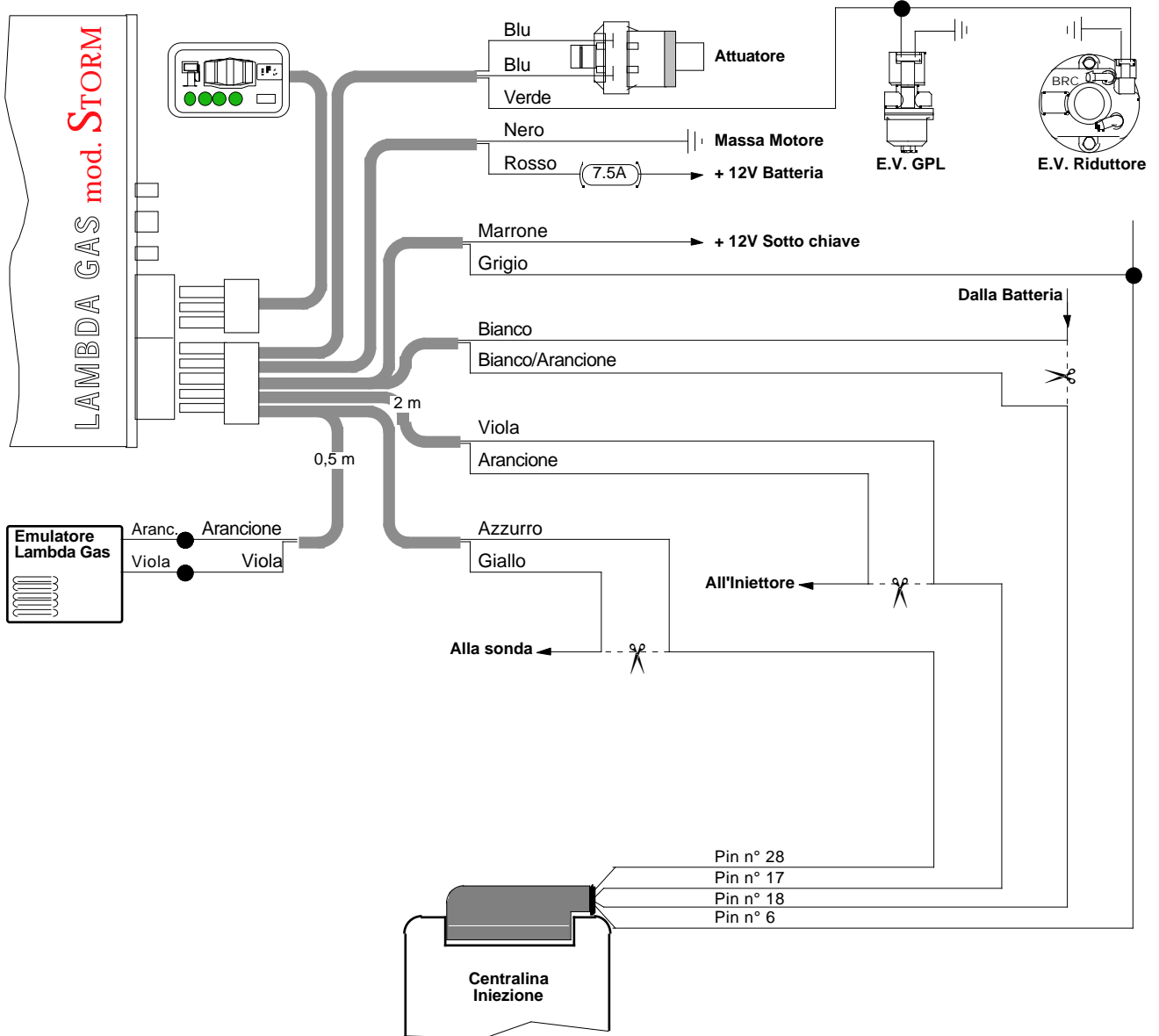

NOTE:

La centralina iniezione è situata nel vano motore, sul parafrangente anteriore sinistro.
 Segnale sonda lambda: Pin n° 28.
 Filo memoria: Pin n° 18.
 Giri motore: Pin n° 6.
 Filo comando iniettore: Pin n° 17.