



VOLKSWAGEN GOLF3 1.4i

- Anno: 1991 • kW: 40 - 44 • Sigla motori: ABD
- Iniezione: elettronica single point Bosch Mono Motronic
- Accensione: elettronica

Assistenza
Tecnica
0337/247594
0336/405823
0335/6185546

www.brc.it
support@brc.it

- > Compl. Lambda Gas Storm attuatore REG. GPL: 06LB00001650/52
- > Compl. Lambda Gas Storm attuatore REG. Metano: 06LBM0001650/52
- > Compl. Lambda Gas Storm attuatore "S": 06LB00001655/59 GPL e Metano
- > Commutatore ad incasso: 06LB00002050
- > Cablaggio 15 Poli: 06LB50010034 (base) o 06LB50010036 (c/ripristino)
- > Miscelatore GPL: 12MX00030002
- > Miscelatore Metano: 12MM00030002

Data:	09.01.98
Schema N°:	1
Annulla Sch. del: //./././	
Disegn.:	F.M.
Visto:	

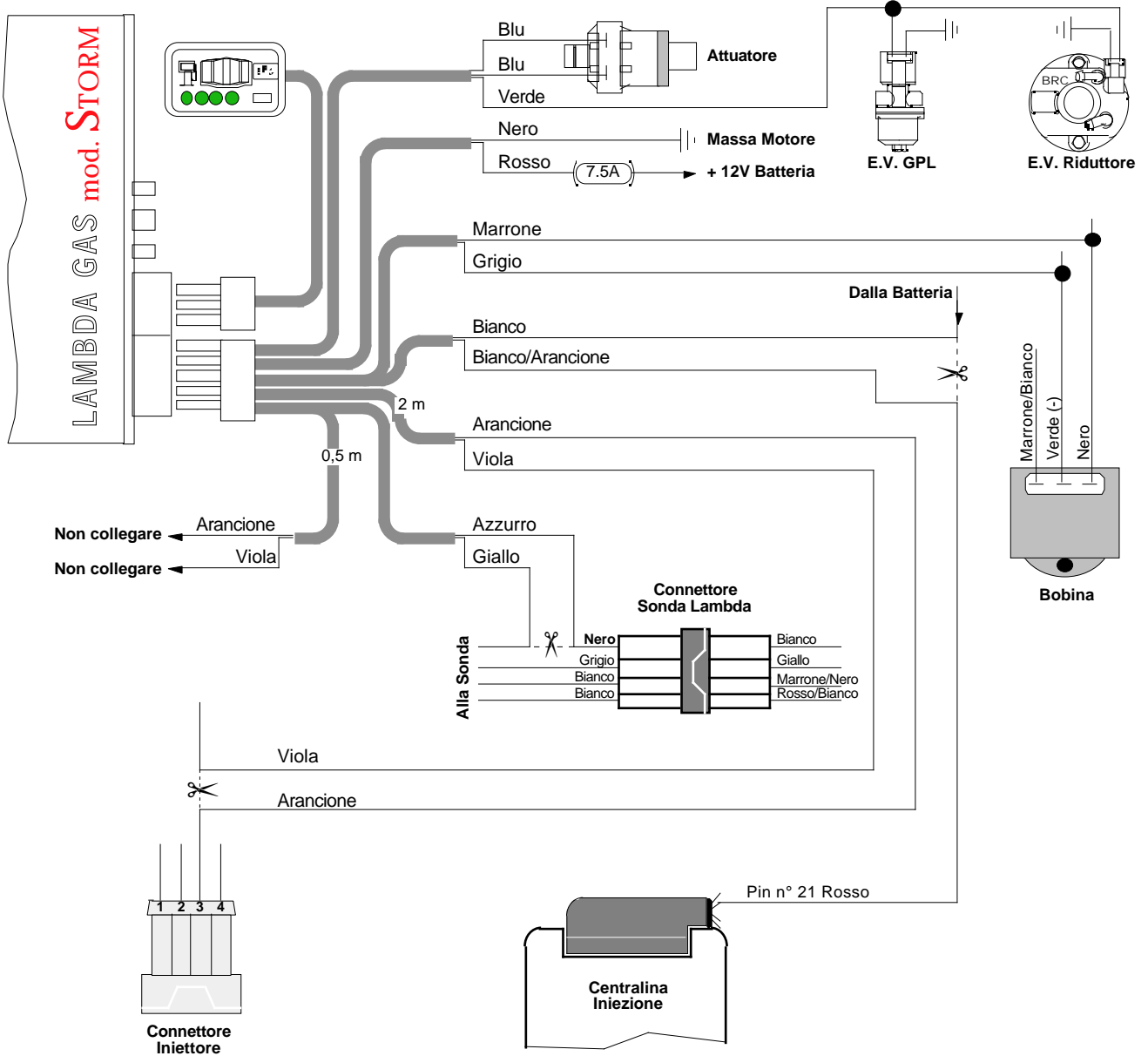

NOTE:

La centralina iniezione è situata nella parte destra del gocciolatoio, dietro al riparo in plastica.

Filo memorie: Pin n° 21 Rosso.

Il connettore sonda lambda è ubicato sul supporto motore, sotto al monoiniettore.

La bobina si trova sul gocciolatoio, sopra alle tubazioni dell'acqua.

Il connettore iniettore è posizionato sulla parte anteriore dell'iniettore.