

BRC
GAS EQUIPMENT**SAAB 9000i 16V**

- Anno: dal 1993 • kW: 96 • Sigla motore: B204i
- Iniezione: elettronica multipoint Trionic
- Accensione: elettronica distribuzione statica

Assistenza
Tecnica0172
48 68 400www.brc.it
support@brc.it

- > Compl. Blitz "L" 0-1V: 06LB00001671
- > Commutatore ad incasso: 06LB00001999
- > Cablaggio 24 Poli: 06LB50010042 (c/startend) o 06LB50010043 (c/startend e ripristino)
- > N° 2 MODULAR HI cod. 06LB00003001
- > N° 2 conf. MODULAR CAB DX cod. 06LB50030003 o SX cod. 06LB50030004 (verificare)
- > Miscelatore GPL: 12MX01990052 > Miscelatore Metano: 12MM01990052
- > Serbatoio cilindrico: 360x892 litri 80 cod 27C039360080
- > Multivalvola per serb. cilindrico: 360/30° cod. 10MV01300360
- > Serbatoio toroidale: 630x225 litri 50 cod. 27T003630050
- > Multivalvola per serb. toroidale: 225/0° cod 10MV01000225

Data: 19.11.99

Schema N°: 1

Annulla
Sch. del: //././././.

Disegn.: M.M.

Visto:

AVVERTENZE:

Lo schema viene fornito a titolo puramente indicativo, essendosi riscontrati su esemplari di questo modello di veicolo disfunzioni tali da rendere necessarie altre e diverse configurazioni. La M.T.M srl comunque non sarà responsabile di malfunzionamenti se non direttamente imputabili al proprio prodotto. L'installazione presuppone la conoscenza delle problematiche relative al tipo di alimentazione e dovrà eseguirsi secondo gli standard tecnici e di sicurezza in vigore da persone in possesso delle abilitazioni necessarie.

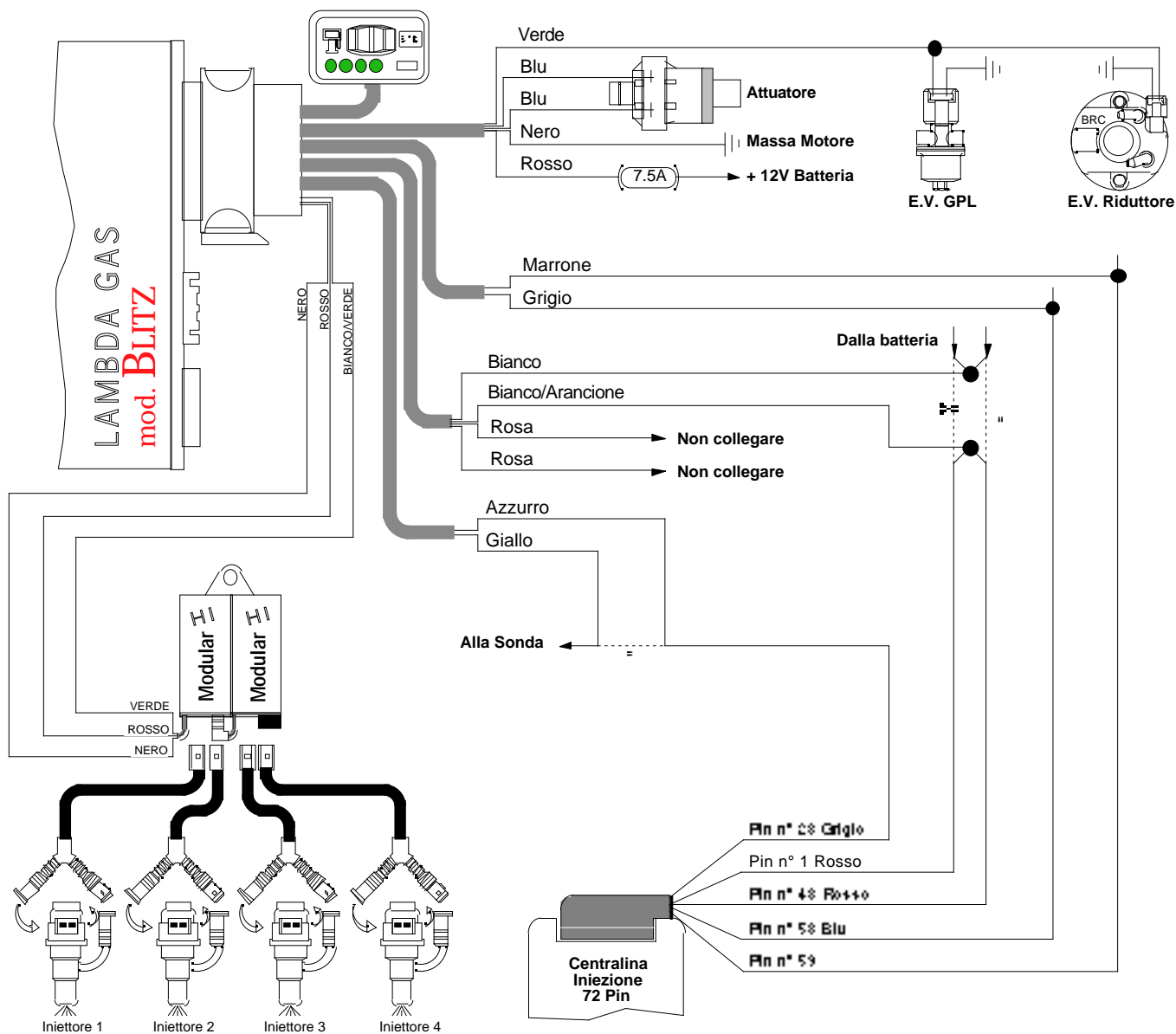
**NOTE:**

La centralina iniezione è situata nel gocciolatoio lato sinistro.

Segnale sonda lambda: Pin n° 23 Grigio.

Fili memorie: Pin n° 1 Rosso e Pin n° 48 Rosso.

Giri motore: Pin n° 58 Blu.

+ 12V Sotto chiave: Pin n° 59.

AVVERTENZE:

Attenzione alle auto per le quali la casa costruttrice sconsiglia o vieta di scollegare la batteria, per non alterare antifurti o autoadattività - Non usare mai saldature collegate alla batteria della stessa auto - Eseguire i collegamenti con saldature a stagno opportunamente isolate - Posizionare i dispositivi elettrici BRC in zona ben ventilata, al riparo da infiltrazioni d'acqua e da fonti di calore - Si raccomanda di isolare i fili della centralina BRC che non vengono collegati - BRC si riserva di modificare il presente schema senza alcun preavviso - Si consiglia di verificare di essere in possesso dell'ultima revisione di schema redatta dalla BRC.