



# LANCIA DELTA 1.6 GT i.e.

- Anno: dal 1987 • kW: 66
- Iniezione: elettronica single point Fiat/GM
- Accensione: elettronica digitale

Assistenza  
Tecnica

0172  
48 68 400

www.brc.it  
support@brc.it

- > Compl. Blitz "L" 0-1V: 06LB00001671
- > Commutatore ad incasso: 06LB00001999
- > Cablaggio 24 Poli: 06LB50010040 (base) o 06LB50010041 (c/ripristino)
- > Dispositivo NP04: 06LB00001112
- > Miscelatore GPL: 12MX00040001
- > Miscelatore Metano: 12MM00040001
- > Serbatoio cilindrico: 270x884 litri 45 cod. 27C013270045
- > Multivalvola per serb. cilindrico: 270/30° cod. 10MV01300270
- > Serbatoio toroidale: 565x180 litri 35 cod. 27T005565035
- > Multivalvola per serb. toroidale : 180/0° cod. 10MV01000180

Data: 03.11.99

Schema N°: 1

Annulla  
Sch. del: //././././.

Disegn.: M.M.

Visto:

## AVVERTENZE:

Lo schema viene fornito a titolo puramente indicativo, essendosi riscontrati su esemplari di questo modello di veicolo disfunzioni tali da rendere necessarie altre e diverse configurazioni. La M.T.M srl comunque non sarà responsabile di malfunzionamenti se non direttamente imputabili al proprio prodotto. L'installazione presuppone la conoscenza delle problematiche relative al tipo di alimentazione e dovrà eseguirsi secondo gli standard tecnici e di sicurezza in vigore da persone in possesso delle abilitazioni necessarie

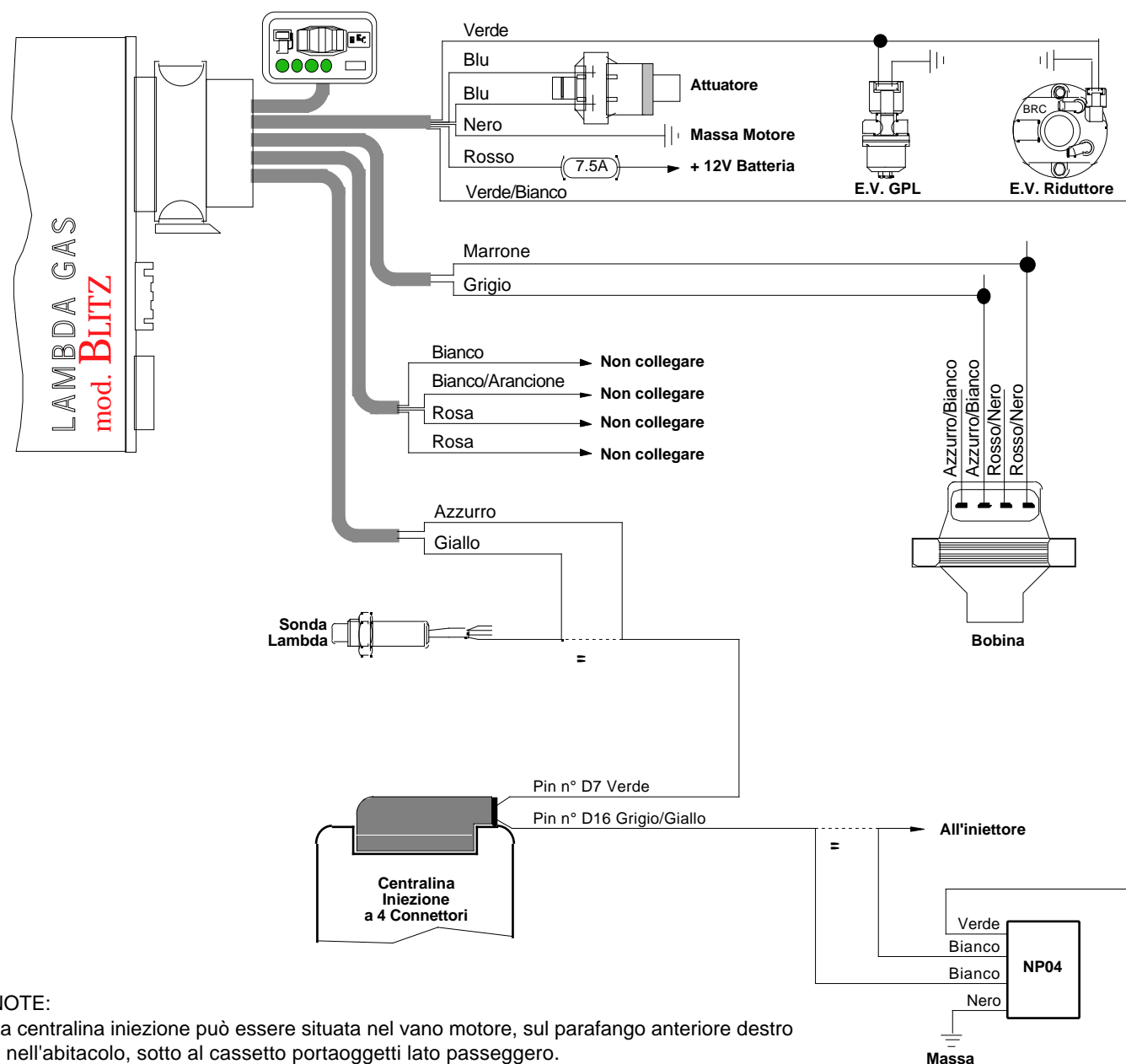

## NOTE:

La centralina iniezione può essere situata nel vano motore, sul parafrangente anteriore destro o nell'abitacolo, sotto al cassetto portaoggetti lato passeggero.

Filo comando iniettore: Pin n° D16 Grigio/Giallo.

Segnale sonda: Pin n° D7 Verde.

## AVVERTENZE:

Attenzione alle auto per le quali la casa costruttrice sconsiglia o vieta di scollegare la batteria, per non alterare antifurti o autoadattatività - Non usare mai saldature collegate alla batteria della stessa auto - Eseguire i collegamenti con saldature a stagno opportunamente isolate - Posizionare i dispositivi elettrici BRC in zona ben ventilata, al riparo da infiltrazioni d'acqua e da fonti di calore - Si raccomanda di isolare i fili della centralina BRC che non vengono collegati - BRC si riserva il diritto di modificare il presente schema senza alcun preavviso - Si consiglia di verificare di essere in possesso dell'ultima revisione di schema redatta dalla BRC.