



CITROEN JUMPY 1.6 i.e.

- Anno: 1995 • kW: 58 • Sigla Motore: 220 A2 000
- Iniezione: elettronica single point Bosch Mono motronic MA 1.7
- Accensione: elettronica

Assistenza
Tecnica
0172
48 68 400

www.brc.it
support@brc.it

- > Compl. Blitz "L" 0-1V: 06LB00001671
- > Commutatore ad incasso: 06LB00001999
- > Cablaggio 24 Poli: 06LB50010040 (base) o 06LB50010041 (c/ripristino)
- > Dispositivo NP04: 06LB00001112
- > Miscelatore GPL: 12MX00010012
- > Miscelatore Metano: 12MM00010012

Data:	13.12.99
Schema N°:	1
Annulla Sch. del: //./././.	
Disegn.:	M.M.
Visto:	

AVVERTENZE:

Lo schema viene fornito a titolo puramente indicativo, essendosi riscontrati su esemplari di questo modello di veicolo disfunzioni tali da rendere necessarie altre e diverse configurazioni. La M.T.M srl comunque non sarà responsabile di malfunzionamenti se non direttamente imputabili al proprio prodotto. L'installazione presuppone la conoscenza delle problematiche relative al tipo di alimentazione e dovrà eseguirsi secondo gli standard tecnici e di sicurezza in vigore da persone in possesso delle abilitazioni necessarie.

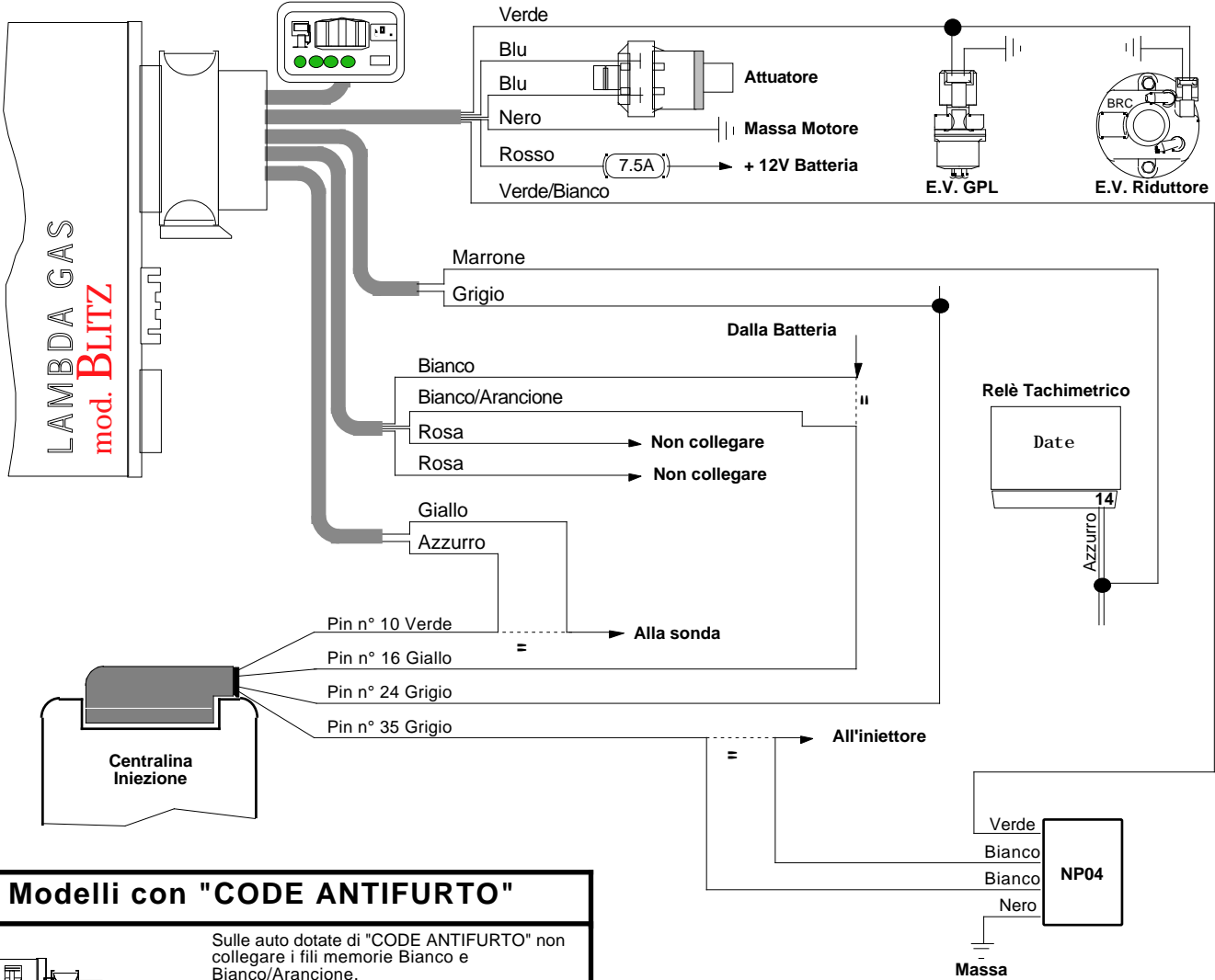

Modelli con "CODE ANTIFURTO"

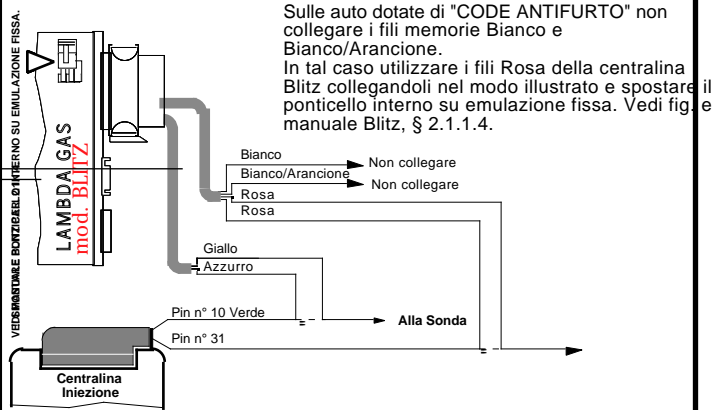

Sulle auto dotate di "CODE ANTIFURTO" non collegare i fili memorie Bianco e Bianco/Arancione. In tal caso utilizzare i fili Rosa della centralina Blitz collegandoli nel modo illustrato e spostare il ponticello interno su emulazione fissa. Vedi fig. e manuale Blitz, § 2.1.1.4.

NOTE:

- La centralina iniezione è situata sul parafrangente anteriore destro.
- Segnale sonda lambda: Pin n° 10 Verde.
- Filo memorie: Pin n° 16 Giallo.
- Giri motore: Pin n° 24 Grigio.
- Filo comando iniettore: Pin n° 35 Grigio.
- Il relè tachimetrico si trova vicino alla centralina iniezione + 12V Sotto chiave: Posizione n° 14 filo Azzurro.

AVVERTENZE:

Attenzione alle auto per le quali la casa costruttrice sconsiglia o vieta di scollegare la batteria, per non alterare antifurti o autoadattività - Non usare mai saldatori collegati alla batteria della stessa auto - Eseguire i collegamenti con saldature a stagno opportunamente isolate - Posizionare i dispositivi elettrici BRC in zona ben ventilata, al riparo da infiltrazioni d'acqua e da fonti di calore - Si raccomanda di isolare i fili della centralina BRC che non vengono collegati - BRC si riserva il diritto di modificare il presente schema senza alcun preavviso - Si consiglia di verificare di essere in possesso dell'ultima revisione di schema redatta dalla BRC.