



ISTRUZIONI DI MONTAGGIO SISTEMA FLYING INJECTION A GPL SU VOLKSWAGEN GOLF4 1.6i

- Anno: 1998 • kW: 74 • Sigla Motore: AKL
- Iniezione: elettronica multipoint Siemens Simos
- Accensione: elettronica
- › Kit base Flying Injection sing. Smart cod. 08FJ00000001
- › Kit dedicato per Volkswagen Golf4 1.6i cod. 08FJ00030004
- › N° 2 conf. Modular Cab DX cod. 06LB50030003
- N° 2 conf. Modular Cab SX cod. 06LB50030004 (verificare)

**PRIMA DI PROCEDERE ALL'INSTALLAZIONE CONSULTARE IL MANUALE
PER L'USO DEL SISTEMA FLYING INJECTION**



LEGENDA

- 1 - RIDUTTORE GENIUS
- 2 - DISTRIBUTORE SMART
- 3 - CENTRALINA FLY GAS
- 4 - SENSORE DEPRESSIONE COLLETTORE (MAP)
- 5 - SENSORE DI PRESSIONE DISTRIBUTORE MODULAR HI

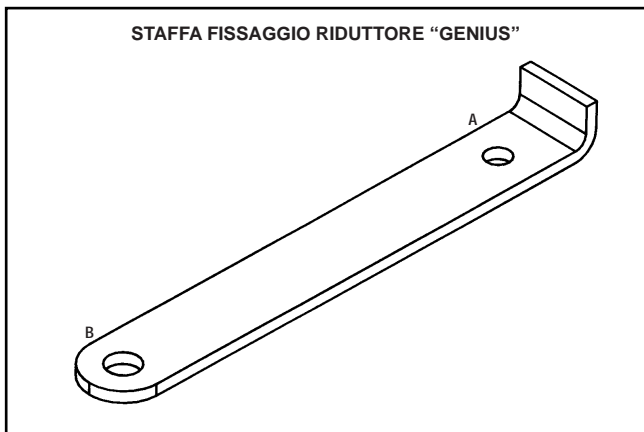
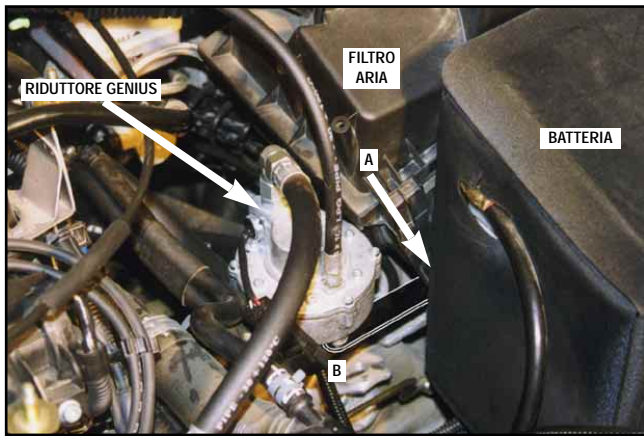

MONTAGGIO PARTE MECCANICA

MONTAGGIO RIDUTTORE GENIUS

Rimuovere i due carter di copertura motore.

Svitare la vite destra di fissaggio scatola filtro aria posizionata dietro la batteria.

Inserire la staffa ancoraggio riduttore sotto la scatola filtro aria e bloccarla per mezzo del foro "A" con la vite tolta in precedenza.

Facendo attenzione a non provocare un'eccessiva perdita d'acqua (usare allo scopo le pinze BRC cod. 90AV99004020) interrompere le tubazioni mandata e ritorno acqua riscaldamento abitacolo ed utilizzando i due "T" 20x20x16 realizzare il circuito acqua riduttore.

Si consiglia di interrompere i tubi in prossimità del disco dispositivo servofreno.

Chiudere le tubazioni con le fascette in dotazione.

Raccordare alla parte posteriore del riduttore il tubo gas proveniente dall'elettrovalvola.

Fissare il riduttore mediante il foro "B" alla relativa staffa utilizzando la vite M8 in dotazione.

Rabboccare il livello del liquido raffreddamento motore ed eseguire uno spurgo del relativo impianto.

Raccordare sul riduttore il tubo depressione ed il tubo gas 10x17 con l'apposita curva a 120°, orientandola e successivamente serrandola verso il distributore Smart.

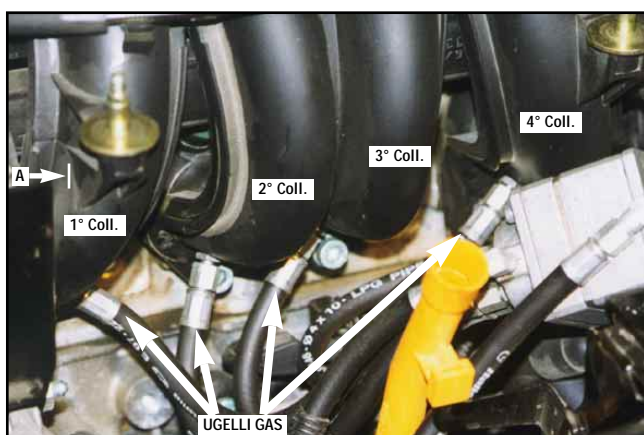

MONTAGGIO UGELLI

Attenendosi alle avvertenze di carattere generale riportate nel paragrafo 4.F del manuale per l'uso del sistema Flying Injection, procedere con una punta \varnothing 5 mm ed un trapano a 90° alla realizzazione dei fori.

Ogni foro deve essere eseguito perpendicolarmente al collettore ad una distanza di circa 20 mm dalla battuta del collettore.

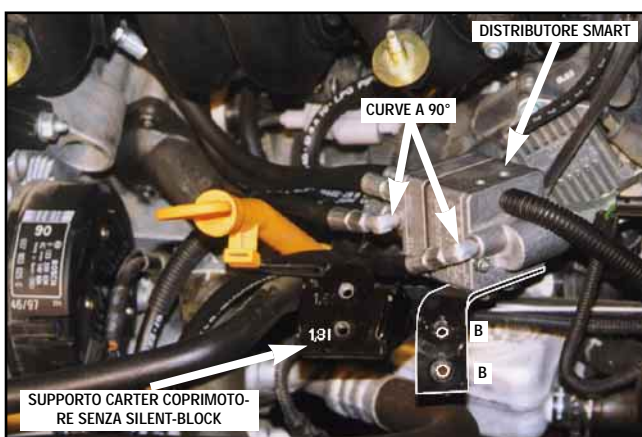
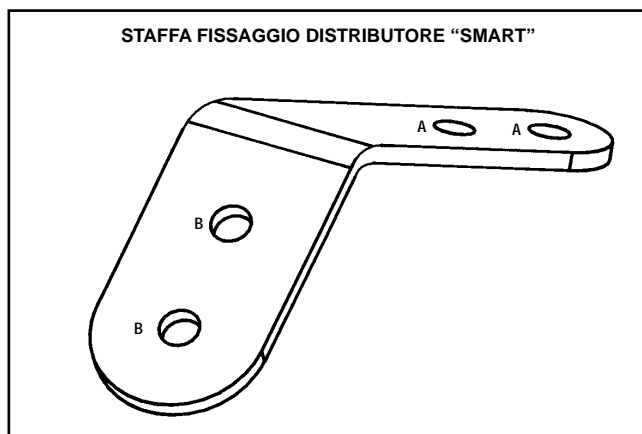
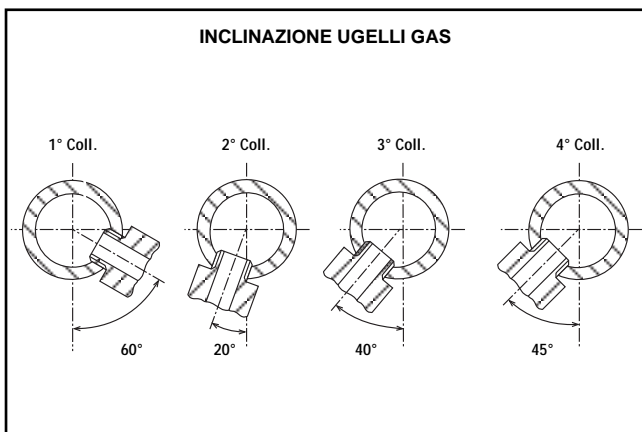
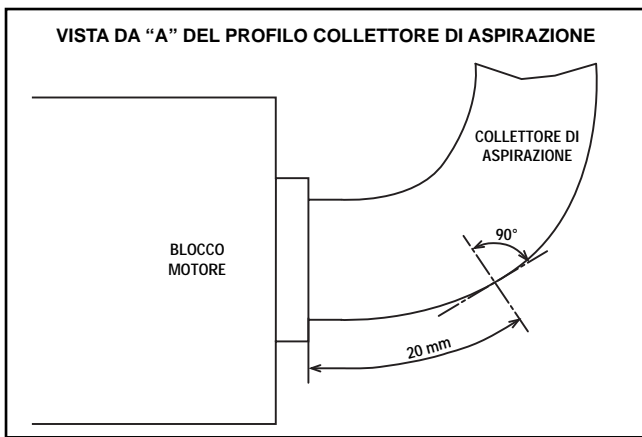

Inclinare foro del primo collettore di circa 60° verso il secondo ed il foro sul secondo collettore di circa 20° verso il primo.

Inclinare foro del terzo collettore di circa 40° verso il secondo ed il foro sul quarto collettore di circa 45° verso il terzo.

Eseguire con un maschio M6 la filettatura. Avvitare a tali fori gli ugelli di portata gas.

Si consiglia di avvitare gli ugelli utilizzando sulle filettature il sigillante consigliato (Loctite n° 83-21).

Avendo cura di non far muovere gli ugelli precedentemente fissati (usare due chiavi e/o la chiave fornita in dotazione), raccordare sugli ugelli le 4 tubazioni, che dovranno essere collegate successivamente al distributore Smart.

MONTAGGIO DISTRIBUTORE SMART

Fissaggio:

Fissare l'apposita staffa alla parte posteriore del distributore (fori "A").

Svitare il silent-block originale presente sul supporto carter motore, situato nella parte anteriore alla sinistra dell'astina dell'olio.

Posizionare il gruppo Staffa/Smart in modo che i fori indicati con "B" vadano a coincidere con i fori presenti sul silent-block.

Utilizzando la minuteria in dotazione fissare il gruppo Staffa/Smart sul foro anteriore del supporto (indicato sul supporto con la scritta 1,8 l).

Riavvitare il silent-block sulla sede originale in modo che vada a far tenuta sulla staffa dello Smart.

Collegamento delle varie raccorderie:

Avvitare ai quattro raccordi inferiori del distributore le tubazioni provenienti dagli ugelli prece-

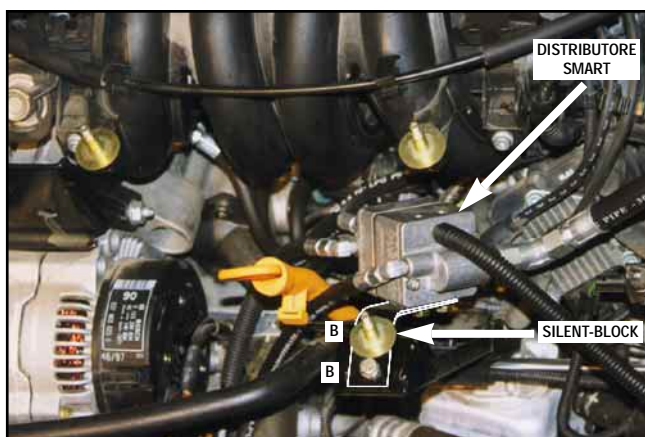

dentemente avvitati sui collettori.

Avvitare sui due raccordi laterali contrassegnati con P1 e P2 le due curve a 90°, utilizzando sulle filettature il sigillante consigliato (Loctite n° 83-21). Raccordare alle due curve le tubazioni che dovranno essere avvitate ai rispettivi raccordi P1 e P2 nella parte inferiore del Sensore Pressione Distributore.

Avvitare infine sul distributore la curva 120° in dotazione e raccordarvi la tubazione di portata gas Riduttore/Distributore. Tale tubazione potrà ora essere serrata anche sulla parte anteriore del riduttore.

Si consiglia di rivestire i tubi con del tubo corrugato, per evitare che si danneggino.

Rimontare il carter di protezione.

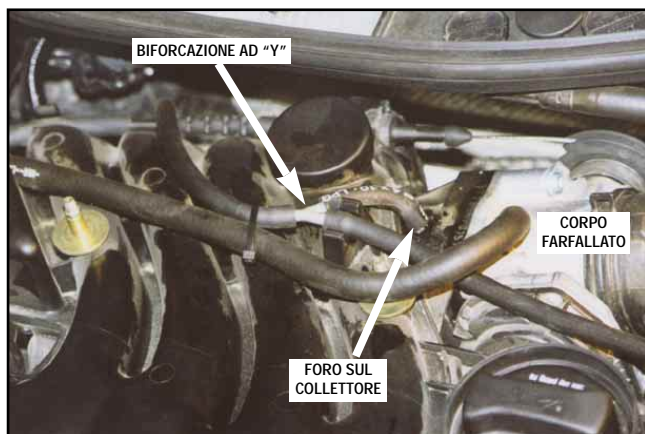

PRESE DEPRESSIONE

Le due prese depressione vanno ottenute utilizzando la "Y" e l'ugello in dotazione.

Realizzare subito dopo la battuta del corpo farfallato un foro M6 ed avvitarsi l'apposito ugello, utilizzando sulle filettature il sigillante consigliato (Loctite n° 83-21).

Infine utilizzando la "Y" in dotazione realizzare le due depressioni per riduttore "Genius" e Sensore Depressione Collettore (MAP).

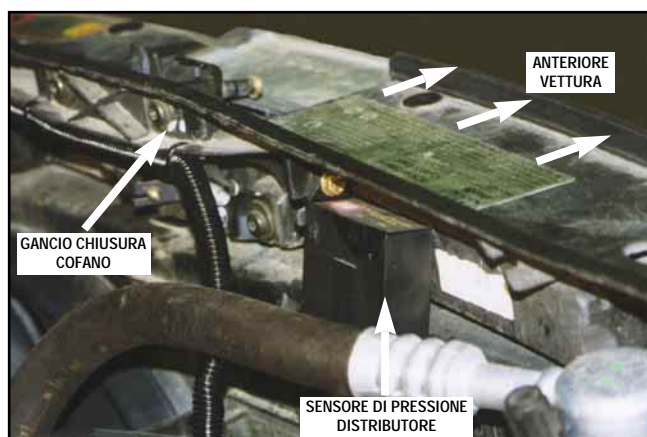

SENSORE DI PRESSIONE DISTRIBUTORE

Il Sensore di pressione Distributore deve essere fissato con la minuteria in dotazione alla mascherina anteriore della vettura, vicino al gancio chiusura cofano, come mostrato in figura.

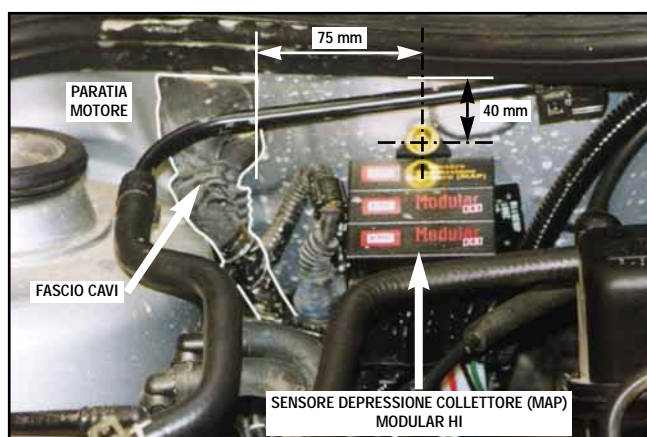

SENSORE DEPRESSIONE COLLETTORE (MAP) MODULAR HI

Incastrare tra di loro i Modular HI e il Sensore depressione Collettore (MAP) ed in modo che quest'ultimo venga a trovarsi contro la paratia motore.

Inserire sulla parte posteriore del Sensore depressione Collettore l'apposita aletta di tenuta in plastica.

Raccordare sul Sensore depressione Collettore (MAP) la tubazione depressione proveniente dalla biforcazione ad "Y".

Connettere sul Sensore depressione Collettore (MAP) e sui Modular HI i connettori e Modular Cab.

Realizzare un foro \varnothing 3,5 mm sulla paratia motore seguendo le quote indicate.

Fissare con la vite Parker in dotazione i Modular HI ed il Sensore depressione Collettore (MAP) alla paratia motore.

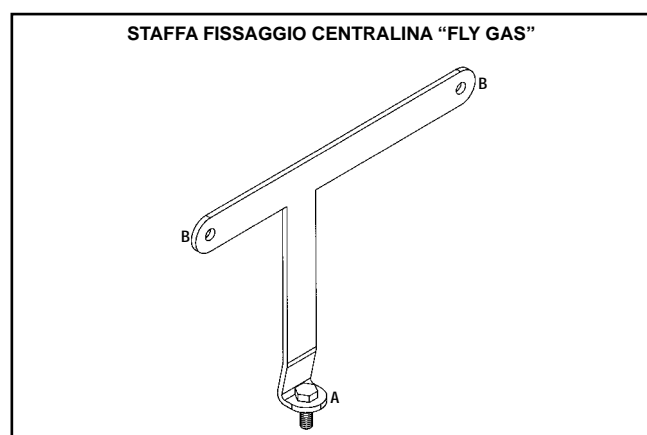

MONTAGGIO PARTE ELETTRICA

MONTAGGIO CENTRALINA FLY GAS

Per il fissaggio della centralina Fly Gas è necessario rimuovere la batteria della vettura.

Posizionare la staffa alla sinistra del supporto batteria, facendo coincidere la parte posteriore della staffa con il supporto.

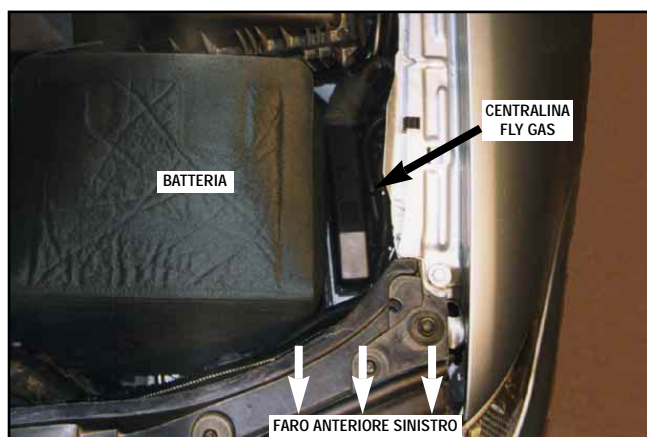
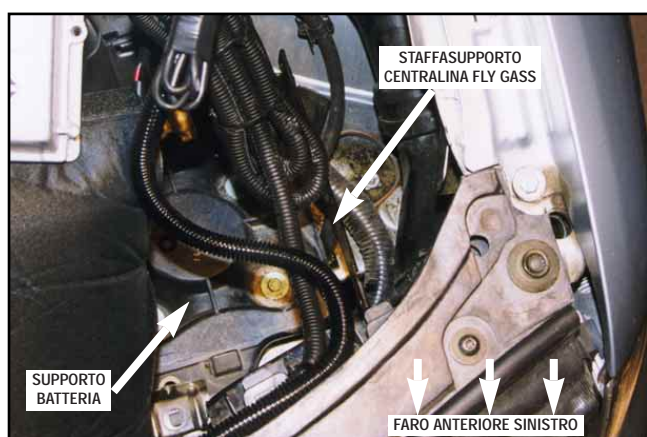
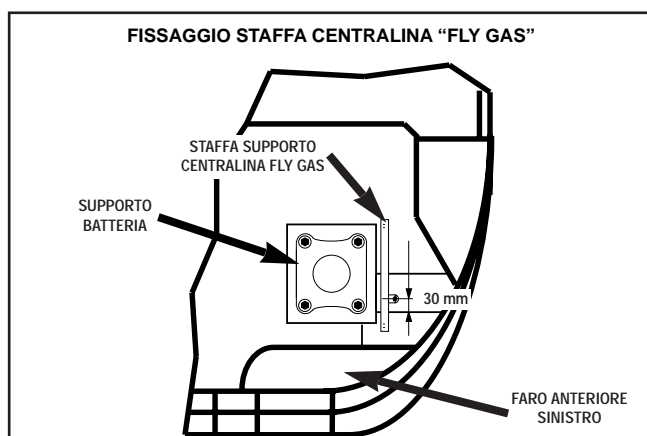

Spostare verso la paratia motore la staffa in modo che il prigioniero "A" venga a trovarsi a 30 mm all'interno del supporto metallico.

Segnare il punto dove forare in corrispondenza del prigioniero "A".

Togliere la staffa.

Forare \varnothing 6,5 mm e fissare la staffa nella parte inferiore con il dado e la rondella in dotazione.

Fissare la centralina Fly Gas ai fori "B" della staffa con la minuteria in dotazione.

A questo punto rimontare la batteria.

MONTAGGIO COMMUTATORE

Installare il commutatore, dedicato cod. 06LB00002053 per Volkswagen Golf4 presente all'interno del kit, come indicato in figura.

Qualora non fosse possibile installare il commutatore dedicato utilizzare un commutatore ad incasso universale cod. 06LB00001999.

Per il passaggio del cablaggio 10 poli dal vano motore all'abitacolo si consiglia di utilizzare il

passaggio originale situato nella parte sinistra della paratia motore, che mette in comunicazione il vano motore con il gocciolato e l'abitacolo.

COLLEGAMENTI ELETTRICI

A questo punto, con riferimento allo schema elettrico specifico, eseguire le connessioni sia nel vano motore che all'interno dell'abitacolo, seguendo le precauzioni d'installazione contenute nel manuale per l'uso del sistema Flying Injection.

Ad installazione e connessioni ultimate seguire scrupolosamente le procedure per la taratura e la messa in moto descritte nel manuale per l'uso del sistema Flying Injection.

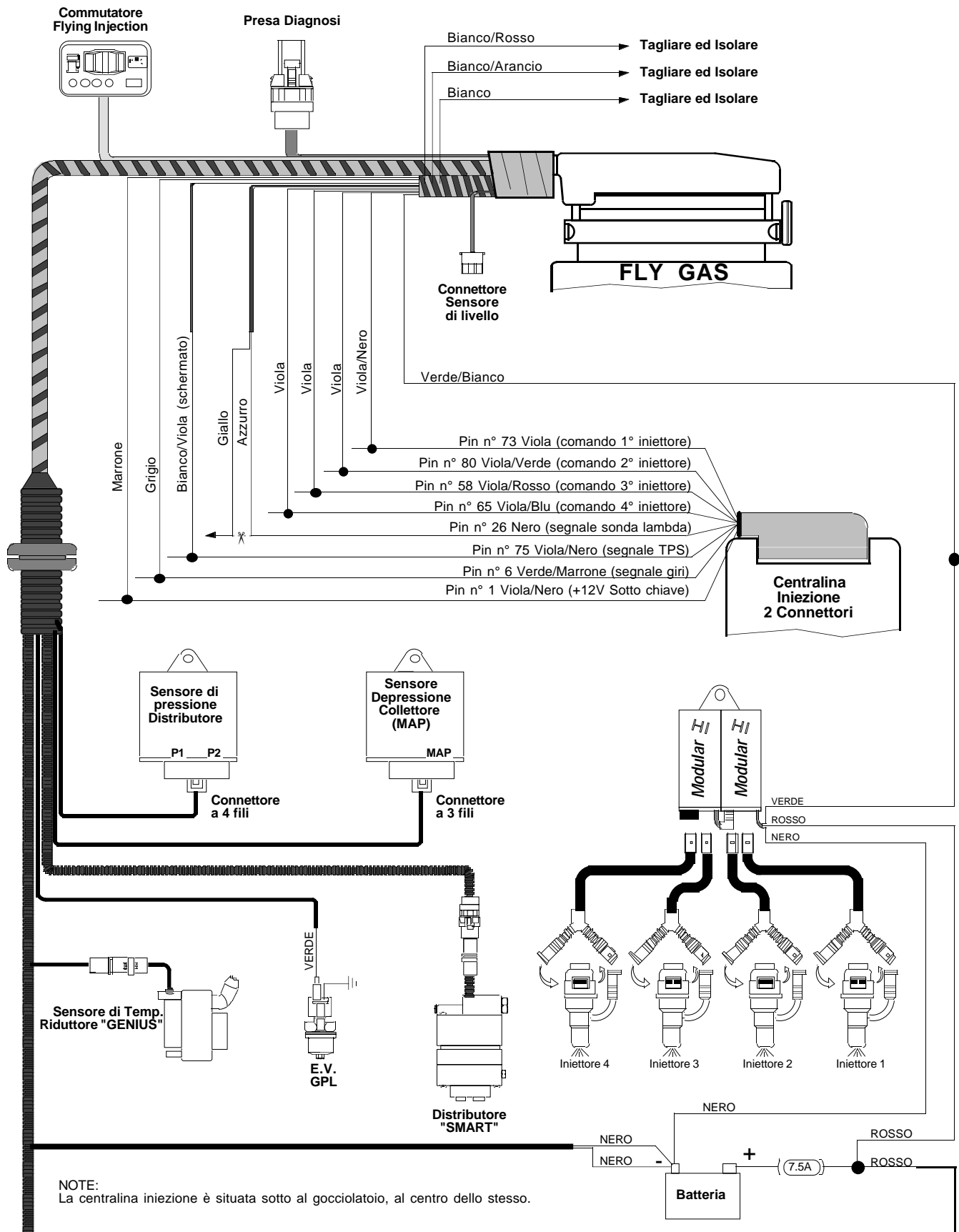

NOTE:
 La centralina iniezione è situata sotto al gocciolatoio, al centro dello stesso.

AVVERTENZE:

Attenzione alle auto per le quali la casa costruttrice sconsiglia o vieta di scollegare la batteria, per non alterare antifurti o autoadattività - Non usare mai saldatori collegati alla batteria della stessa auto - Eseguire i collegamenti con saldature a stagno opportunamente isolate - Posizionare i dispositivi elettrici BRC in zona ben ventilata, al riparo da infiltrazioni d'acqua e da fonti di calore - Si raccomanda di isolare i fili della centralina BRC che non vengono collegati - BRC si riserva di modificare il presente schema senza alcun preavviso - Si consiglia di verificare di essere in possesso dell'ultima revisione di schema redatta dalla BRC.