



BMW 318i

- Anno: da 6/95 • kW: 85
- Iniezione: elettronica multipoint Bosch Motronic DME M1.7.3
- Accensione: elettronica
- > Compl. Just: 06LB00001690 (Hall) o 06LB00001691 (Resistivo)
- > Commutatore ad incasso: 06LB00001999
- > Cablaggio 24 Poli: 06LB50010050 (c/startend) o 06LB50010051 (c/startend e ripristino)
- > N° 2 MODULAR HI cod. 06LB00003001
- > N° 2 conf. MODULAR UNICAB cod. 06LB50030011
- > Miscelatore GPL: 12MX01990021
- > Miscelatore Metano: 12MM01990021
- > Dispos. Salvabimetro: 90AV99010033
- > Serbatoio cilindrico: 360x892 litri 80 cod. 27C039360080
- > Multivalvola per serb. cilindrico: 360/30° cod. 10MV01300360
- > Serbatoio toroidale: 630x225 litri 50 cod. 27T003630050
- > Multivalvola per serb. toroidale: 225/0° cod. 10MV01000225

Assistenza
Tecnica

0172
48 68 400

www.brc.it
support@brc.it

Data:	12.05.00
Schema N°:	1
Annulla Sch. del: //./././.	
Disegn.:	F.M.
Visto:	

Utilizzare la presente scheda esclusivamente per la trasformazione del veicolo in oggetto col sistema JUS

AVVERTENZE:

Lo schema viene fornito a titolo puramente indicativo, essendosi riscontrati su esemplari di questo modello di veicolo disfunzioni tali da rendere necessarie altre e diverse configurazioni. La M.T.M srl comunque non sarà responsabile di malfunzionamenti se non direttamente imputabili al proprio prodotto. L'installazione presuppone la conoscenza delle problematiche relative al tipo di alimentazione e dovrà eseguirsi secondo gli standard tecnici e di sicurezza in vigore da persone in possesso delle abilitazioni necessarie.

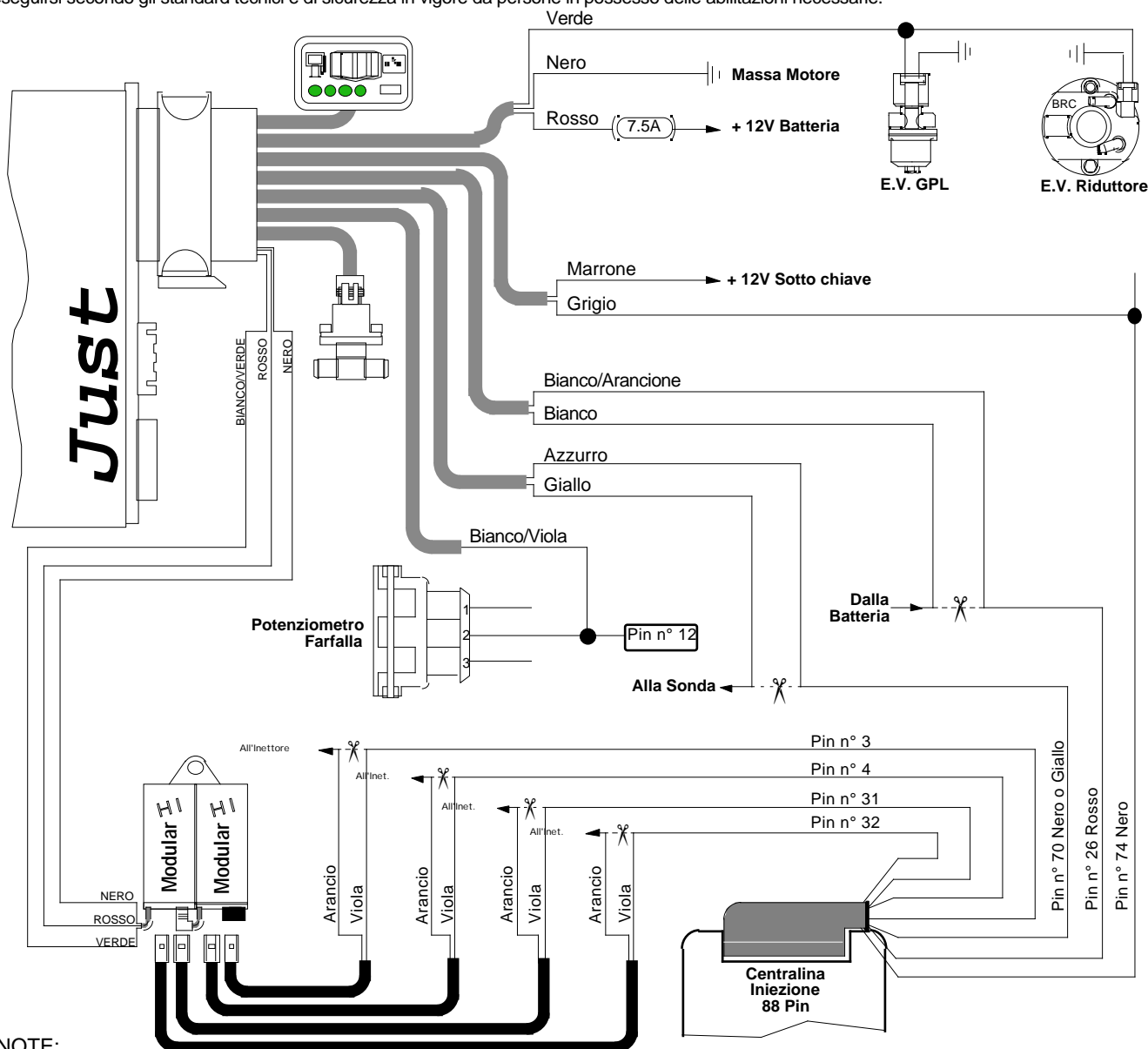

NOTE:

- La centralina iniezione è situata nel vano motore.
- Eventuale Segnale TPS in centralina: Pin n° 12.
- Segnale Giri: Pin n° 74 Nero - Segnale Sonda Lambda: Pin n° 70 Nero o Giallo.
- Filo Memorie: Pin n° 26 Rosso.
- Fili comando iniettori: Pin n° 3, Pin n° 4, Pin n° 31 e Pin n° 32.

**CONFIGURAZIONE RELE'
NP**

**IMPOSTAZIONE TPS
Analogico**

AVVERTENZE:

Attenzione alle auto per le quali la casa costruttrice sconsiglia o vieta di scollegare la batteria, per non alterare antifurti o autoadattatività - Non usare mai saldatori collegati alla batteria della stessa auto - Eseguire i collegamenti con saldature a stagno opportunamente isolate - Posizionare i dispositivi elettrici BRC in zona ben ventilata, al riparo da infiltrazioni d'acqua e da fonti di calore - Si raccomanda di isolare i fili della centralina BRC che non vengono collegati - BRC si riserva di modificare il presente schema senza alcun preavviso - Si consiglia di verificare di essere in possesso dell'ultima revisione di schema redatta dalla BRC.