



LANDI RENZO_{S.P.A.}

Via F.lli Cervi, 75/2- 42100 Reggio Emilia (Italia)
Tel. (0522) 382678 - Fax (0522) 382906

Scheda n°: 30-815/1/A

Tipo veicolo: CITROEN SAXO 1.1i

Tipo iniezione: Monomotronic MA3.1

Anno di fabbricazione: 2/97

Sigla motore: -----

MATERIALE OCCORRENTE : Lambda Control System-A/1 V05 (Cod. 616170000)
Miscelatore AB 387

ISTRUZIONI PER IL MONTAGGIO:

Riduttore : fissare il riduttore sotto al condotto d'aspirazione, tra motore e radiatore utilizzando le staffette presenti nella confezione.

Miscelatore : installare il miscelatore fra corpo monoiniettore e corpo farfallato.

Serbatoi consigliati : per trasformazioni a GPL un serbatoio normale da 60 lt.(Ø300mmx900mm).
Per trasformazioni a metano 3 serbatoi da 30 lt.(Ø229mmx900mm).

Centralina LCS-A/1 V05: posizionarla tra batteria e supporto ammortizzatore lato guida, fissandola con una staffetta sul supporto ammortizzatore.

Iniezione : per interrompere l'iniezione occorre tagliare il filo n°3 (positivo iniettore) di colore grigio della spinetta a 4 fili posta sul monoiniettore (pos.n° 1).

Varie: prima di effettuare la carburazione occorre bloccare la presa aria fredda del filtro aria e fare in modo che aspiri solo dalla presa aria calda, staccando però il manicotto di quest'ultima dai collettori di scarico.

Programmazioni : prima di passare l'auto a gas occorre programmare la centralina V05 nel seguente modo :

NUMERO CILINDRI (TIPO ACCENSIONE) → 4 CILINDRI

SEGNALE GIRI → STANDARD

TIPO DI TPS (SENSORE DI POSIZIONE FARFALLA) → MONO-BOSCH

TIPO DI SONDA LAMBDA → 0-1V

TIPO EMULAZIONE → MASSA

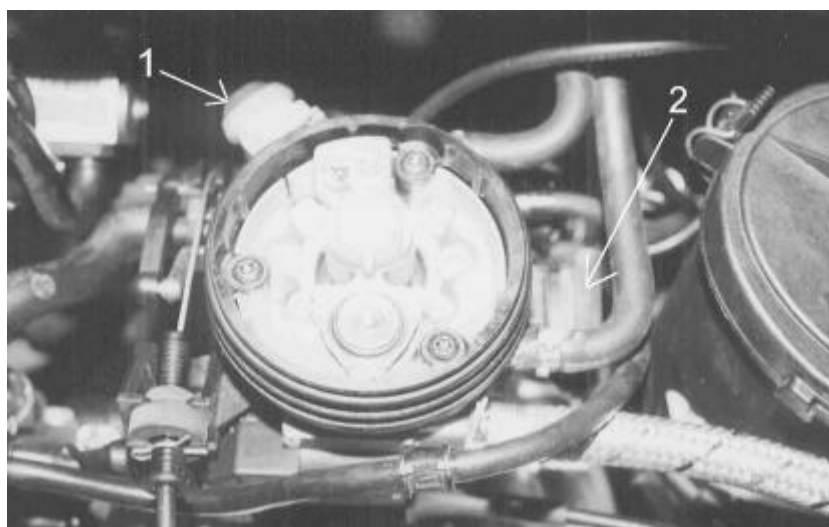

- 1) Posizione connettore monoiniettore a 4 fili in cui interrompere iniezione.
- 2) Posizione connettore T.P.S..

Dati, descrizioni e illustrazioni hanno solo valore indicativo e LANDI RENZO S.p.a. si riserva il diritto di apportare, a suo criterio e senza preavviso, migliorie o modifiche.



LANDI RENZO_{S.p.A.}

Via F.lli Cervi, 75/2- 42100 Reggio Emilia (Italia)
Tel. (0522) 382678 - Fax (0522) 382906

Scheda n°: 30-815/2/A

Tipo veicolo: CITROEN SAXO 1.1i

Tipo iniezione: Monomotronic MA3.1

Anno di fabbricazione: 2/97

Sigla motore: -----

ISTRUZIONI PER IL COLLEGAMENTO DELL'LCS-A/1V05 :

Collegare il filo giallo-blu dell'LCS-A/1V05 al filo n°2 di colore rosa del connettore a 4 fili posto sul corpo farfallato (pos.n° 2).

La sonda lambda è del tipo a quattro fili, 2 bianchi per il riscaldamento, 1 grigio (massa del segnale), 1 nero per il segnale. Collegarsi dopo il connettore che si trova sulla campana del cambio, sul filo che diventa di colore verde. Tagliare il filo e collegare il filo viola dell'LCS-A/1V05 verso la sonda Lambda ed il filo grigio verso la centralina d'iniezione.

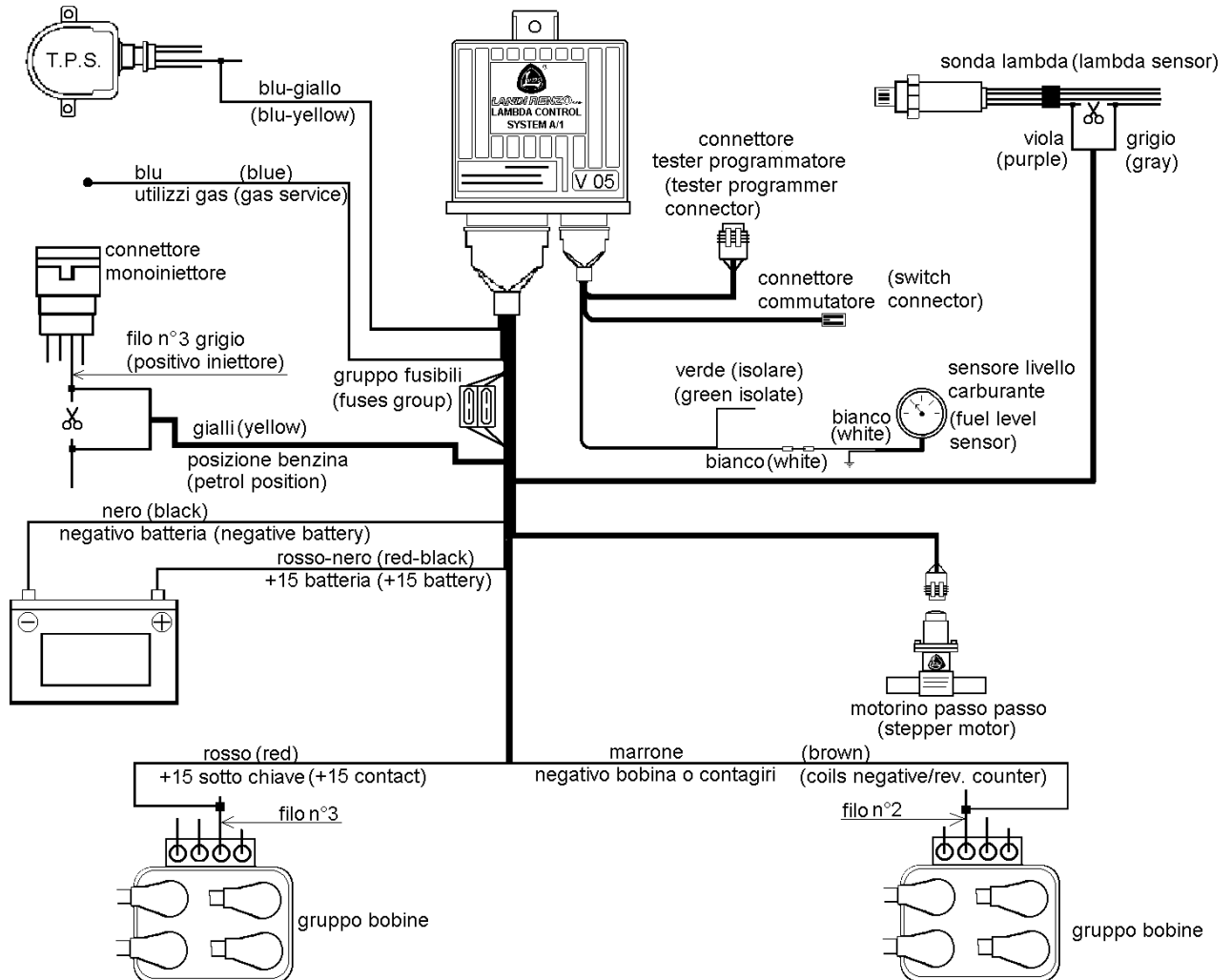

Collegare il filo rosso dell'LCS-A/1V05 al filo n°3 di colore azzurro del connettore a 4 fili posto sulla bobina d'accensione.

Collegare il filo rosso dell'LCS-A/1V05 al filo n°2 di colore azzurro del connettore a 4 fili posto sulla bobina d'accensione.

Dati, descrizioni e illustrazioni hanno solo valore indicativo e LANDI RENZO S.p.a. si riserva il diritto di apportare, a suo criterio e senza preavviso, migliorie o modifiche.