

# Inbouwvoorschrift montage

**necam**  
gassystemen

Hyundai Trajet  
2.7i V6



**265000-772 Rev.1**

# INBOUWVOORSCHRIFT ELECTRISCH AANSLUITSCHEMA



Merk : Hyundai

Instr. no : 265000-772 Rev.1

Type : Trajet 2.7i V6 AT

Blad no : 1/8

Motorset no : 260100-625

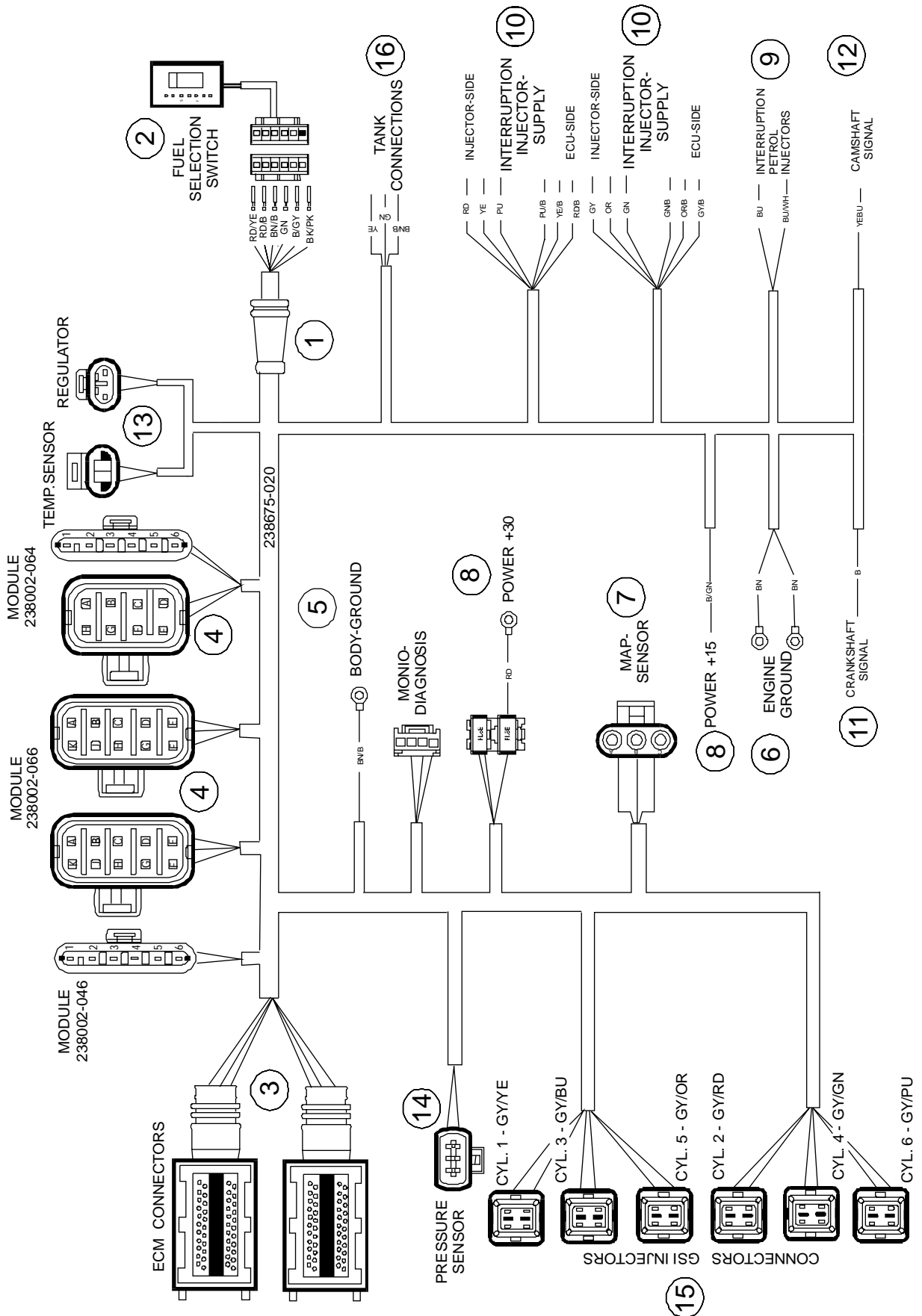

# AANWIJZING VOOR DE MONTAGE VAN DE INJECTOREN



**Merk :** Hyundai

**Instr. no :** 265000-772 Rev.1

**Type :** Trajet 2.7i V6AT

**Blad no :** 2/8

**Motorset no :** 260100-625

- Demonteer de luchtaanzuigslang met luchtfilter, het complete smookklephuis met toebehoren en de vacuumslangen die gekoppeld zijn aan het inlaatspruitstuk.
- Demonteer het bovenstuk van het inlaatspruitstuk. Demonteer daarna het inlaatsussenstuk.
- Monteer de boormal **241505-731** m.b.v 2 bouten aan de linkerkant tegen het tussenstuk. Zie fig.3. Boor de 3 gaten  $\varnothing$  8 mm. Gebruik bij het boren een boorbus in de boormal om de juiste hoek aan te houden tijdens het boren. Tap de schroefdraad M10x1. Herhaal deze werkwijze op de linkerkant van het tussenstuk.
- Monteer de 45°-nippels met injectorhouders in de inlaatbuizen. Zie fig.2. Gebruik bij de montage een afdichtend borgmiddel.

NB. Monteer de benzine injectorgalerij om de juiste richting van de 45°-nippels te kunnen bepalen. Zie fig.3. Let op dat de GSI-injector vrij ligt van de injectorgalerij.

- Boor aan de schutbordzijde van de centrale aanzuigbuis van het inlaatspruitstuk 2 gaten  $\varnothing$  7mm. Tap hier M8x1 schroefdraad. Zie fig. 4. Monteer de vacuumnippels met een afdichtend borgmiddel. Sluit de vacuumslangen aan op de vacuumnippels. Leg de slangen naar de verdamper en MAP-sensor. .



fig. 1.



fig. 2.



fig. 3.

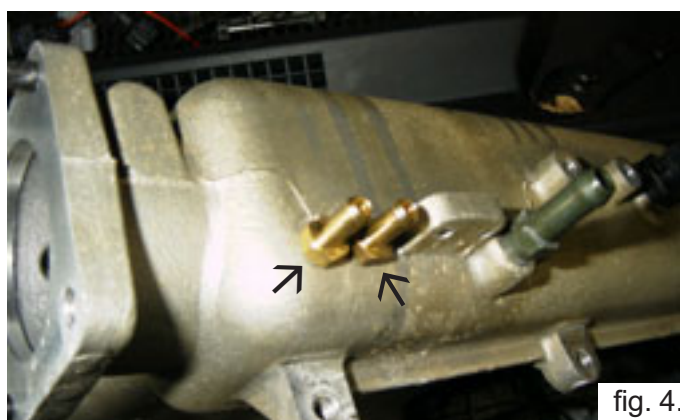

fig. 4.

**Merk :** Hyundai

**Instr. no :** 265000-772 Rev.1

**Type :** Trajet 2.7i V6 AT

**Blad no :** 3/8

**Motorset no :** 260100-625

- Monteer de autogasafsluiter met een haakse invoernippel -gericht naar het schutbord- in de verdamper. Monteer de rechte en de haakse watertules in de regelaar. NB. De haakse waternippel -gericht naar links- naast de afsluiter. Zie fig.6. Gebruik voor de afdichting Omnifit H50.
- Monteer de verdamper op de steun (244305-440). Bevestig de steun op de draadeinden van de linker veerpot. Zie fig.5.
- Wateraansluitingen. Verwijder de dunne waterslang tussen de rechter aansluiting onder het smookklephuis en de kachel-aansluiting linksachter aan het motorblok. Deze slang vervalt. Zie fig.7. Sluit de vrijgekomen nippels met de waterslangen uit de set aan op de regelaar. Voer de waterslangen naar de regelaar door een beschermingslang uit de set.
- MAP-sensor. Plaats de MAP-sensor in de houder. Monteer het geheel op het draadeind in het midden aan de onderzijde van de paravan. Zie fig. 8.
- LPG-leiding. Leg de LPG-leiding vanaf de regelaar over het schutbord naar beneden en verder over de bodemplaat naar de appendagekast van de ringtank.



fig. 5.



fig. 6.

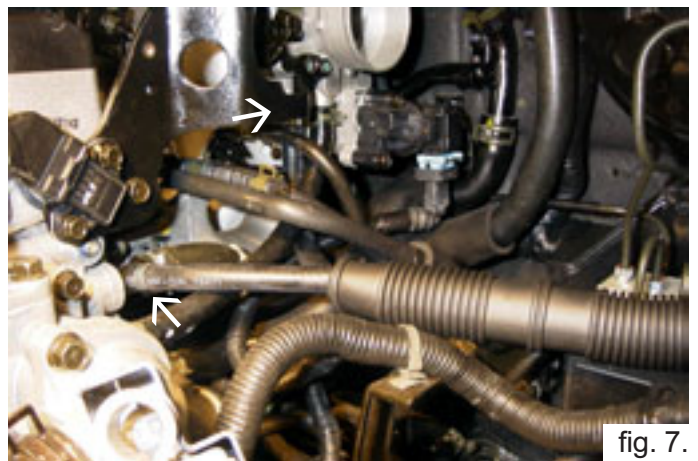

fig. 7.



fig. 8.

# INBOUWVOORSCHRIFT MOTORSET



**Merk :** Hyundai

**Instr. no :** 265000-772 Rev.1

**Type :** Trajet 2.7i V6 AT

**Blad no :** 4/8

**Motorset no :** 260100-625

- Monteer het spuitstuktussendeel. Gebruik, indien nodig, een nieuwe spuitstukpakking.
- Monteer de injectoren op de injectorhouders. Gebruik olie bij de montage van de GSI-injectoren om te voorkomen dat de O-ringen in de houders beschadigen.
- Sluit de uitvoernippel van de verdamper aan op een T-stuk. Sluit het T-stuk aan op één splitter met druksensor (B) en één splitter zonder druksensor (A). Bevestig de slangen op de GSI-injectoren 1-3-5 en leg deze naar splitter A. Bevestig de slangen op de GSI-injectoren 2-4-6 en leg deze naar splitter B. Verbind de overgebleven aansluiting van de beide splitters met elkaar. Zie fig. 10.
- Slanglengtes - zie fig.9.
- Monteer splitter A met een slangbeugel en een verlengmoer op het thermostaathuis. Zie fig.11. Leg splitter B met een binder vast op de benzinegalerij. Zie fig.12.

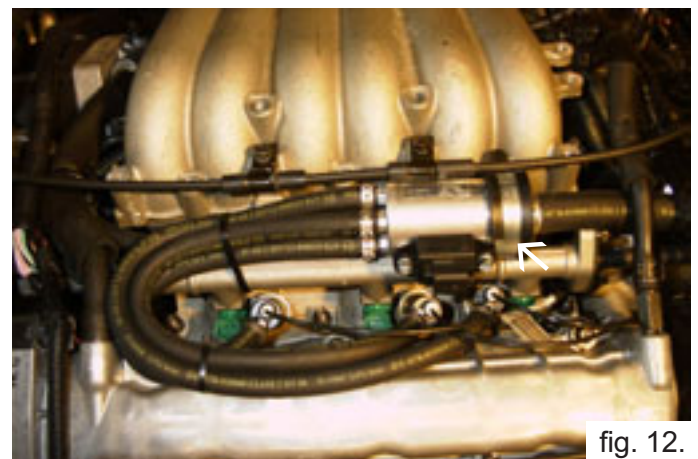
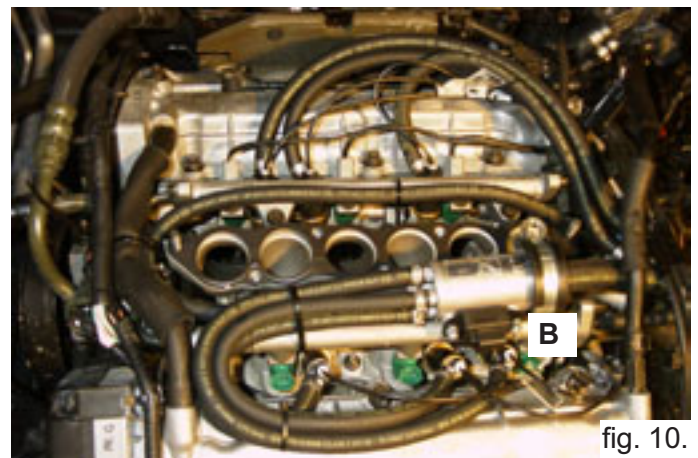
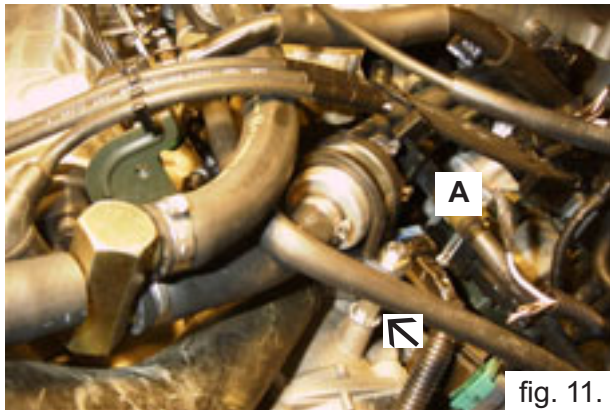
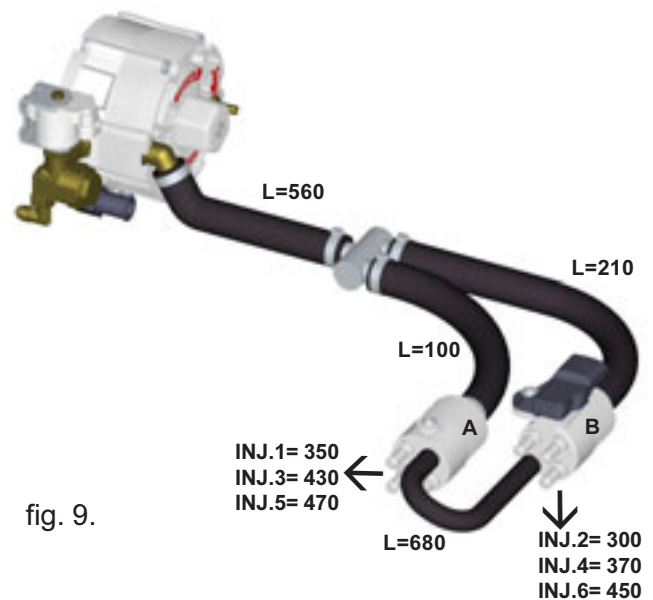

**Merk :** Hyundai

**Instr. no :** 265000-772 Rev.1

**Type :** Trajet 2.7i V6 AT

**Blad no :** 5/8

**Motorset no :** 260100-625

1. Kabeldoorvoer. Boor een gat van Ø 17mm in het schutbord rechtsonder de rembrekrichter, boven de kabelgoot. Zie fig.8. Let bij het boren op de achterliggende bedrading. Voer de kabelbundel t.b.v. de schakelaar vanuit de motorruimte naar binnen. Plaats een doorvoerrubber in het gat.

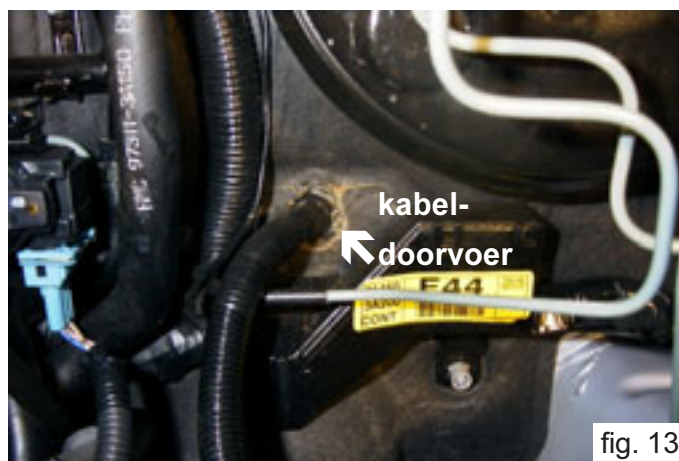

fig. 13.

2. Schakelaar. De brandstofkeuzeschakelaar met inhoudsindicator wordt links t.o.v het stuur in een niet gebruikt schakelaarpaneel geplaatst. Neem het afdekkapje weg en maak met een smeltmal een opening in de achterliggende gedeelte. Rond de hoeken van de schakelaar af. Plaats de bedrading in de juiste positie- de overeenkomstige draadkleuren- in de connector van de schakelaar. Zie fig. 14/ 15. Plaats de connector op de schakelaar.



fig. 14.

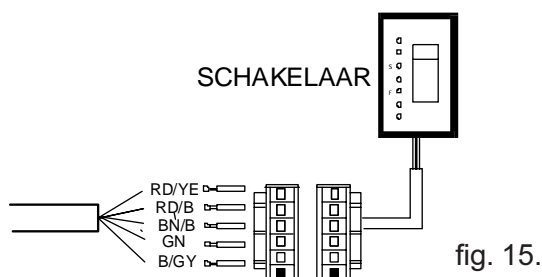

fig. 15.

3-4. ECM en modules. Demonteer de accu uit de accubak. Monteer de ECM met spreidmoeren en plaatschroeven op de ECM-steun (244304-693). Monteer ook de modules (1x238002-064, 2x -066 en 1x -046) op de steun. Zie fig. 16. Plaats de connector op de modules. Monteer de steun aan de voorzijde van de accubak. Plaats de connectoren in de ECM.



fig. 16.

5. Carrossieremassa. De bruin/zwarte massadraad met kabeloog wordt gemonteerd op de steun tegen de linker veerpoot onder de regelaar .

6. Motormassa. De bruine massadraden met kabeloog worden gemonteerd aan de onderste bout aan de linkerkant van het smookklephuis.

7. MAP-sensor. Sluit de groene 3-polige connector aan op de MAP-sensor.

**Merk :** Hyundai

**Instr. no :** 265000-772 Rev.1

**Type :** Trajet 2.7i V6 AT

**Blad no :** 6/8

**Motorset no :** 260100-625

## Aansluitingen in de motorruimte:

8. Voeding. De rode voedingsdraad (+30) m.b.v. een kabeloog aansluiten op de accu +pool. De groen/zwarte voedingsdraad (+15) aansluiten bij de blauw/witte draad van de injectoronderbreking. Zie 9. Plaats de zekeringen in de houders (+30=7,5A, +15=3A). Plaats deze samen met de Monio-connector onder de afdekcap van de fusebox.
9. Onderbreken injectorvoeding. Onderbreek bij 4-polige connector CC02-links van het inlaatspruitstuk- de rose draad-pos.1. Zie fig.13. Sluit de blauwe draad aan richting injectoren (nr.1-3-5) en de blauw/witte draad richting ECU. **NB.** Sluit ook de groen/zwarte voedingsdraad (+15) aan bij de blauw/witte draad.

Maak aan de rechterzijde van het inlaatspruitstuk de kabelbundel open. Zie fig. 17. Onderbreek de 3 rose voedingsdraden. Neem de draden naar injectoren nr. 2-4-6 samen. Sluit deze aan op de blauwe draad. Isoleer de andere rose draden af. Zie fig. 18

10. Onderbreken massastuurdraden injectoren. Onderbreek in de 4-polige connector CC02 de stuurdraden (pos. 2-3-4) naar injectoren 1-3-5. Sluit de paarse draad aan richting injector 1 en de paars/zwarte draad richting ECU. De andere draden aansluiten op injector 3 en 5. Zie fig. 18

Onderbreek in de opengemaakte kabelboom de stuurdraden naar injectoren 2-4-6. Sluit de groene draad aan richting injector 2 en de groen/zwarte draad richting ECU. De andere draden aansluiten op injector 4 en 6. Sluit de enkelkleurige draden aan richting injector en de dubbelkleurige draden richting ECU. Zie fig.18.

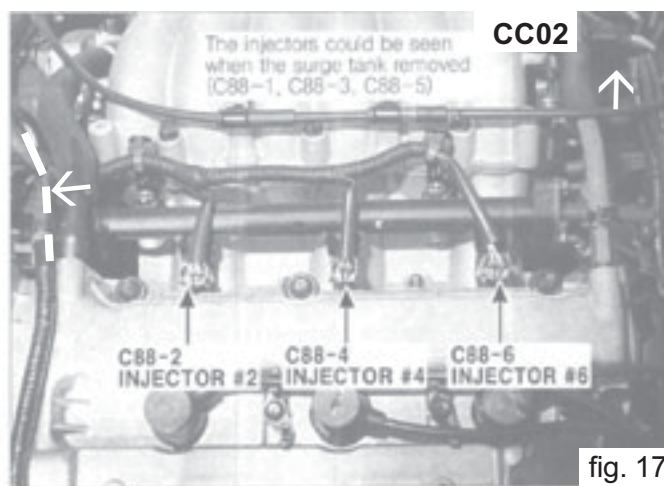

fig. 17.

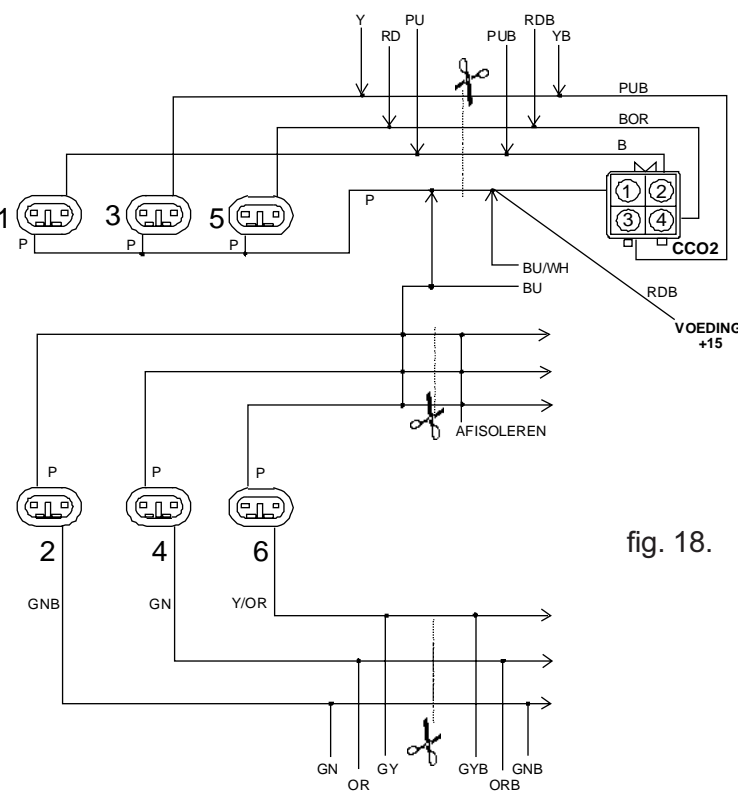

fig. 18.

**Merk :** Hyundai

**Instr. no :** 265000-772 Rev.1

**Type :** Trajet 2.7i V6 AT

**Blad no :** 7/8

**Motorset no :** 260100-625

11. Krukassignaal. Neem de 3-polige connector onder de bobine los. De zwarte signaaldraad aansluiten op pos.2-geel. Zie fig.19.
12. Nokkenassignaal. De geel/blauwe draad aansluiten op de nokkenasconnector achter het thermostaathuis: pos.2-zwart. Zie fig. 20.
13. Verdamper. Op de autogasafsluiter wordt de 2-polige stekker met gele en bruin/zwarte draad aangesloten. De andere connector aansluiten op de temperatuursensor.
14. Druksensor. De 3-polige stekker aansluiten op de druksensor van de GSI-splitter.
15. GSI-injectoren. Sluit de 6 connectors aan op de GSI-injectoren. Let op dat connectors met de juiste draadkleuren (en nummers) worden aangesloten op de aangegeven cilinders. Zie tabel fig. 21.
16. Appendagekast. De 3-aderige kabelbundel met groene, gele en de bruin/zwarte draad met de afnameleiding mee naar de appendagekast leggen en aansluiten op de afnamekraan (geel), de tankzender (groen) en massa (bruin/zwart). Zie fig.22.

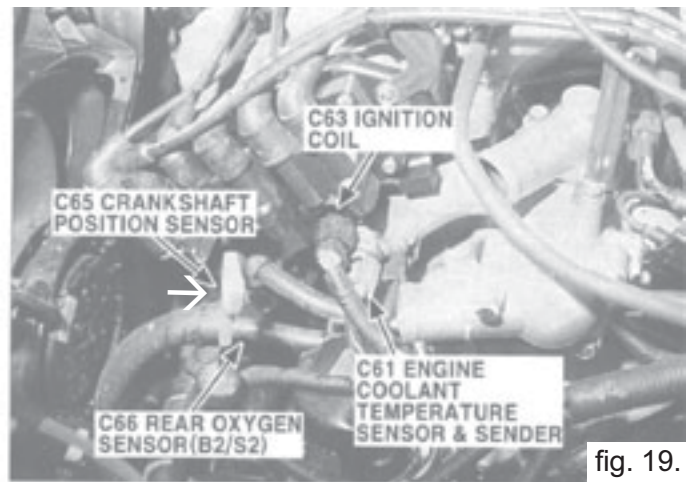

fig. 19.

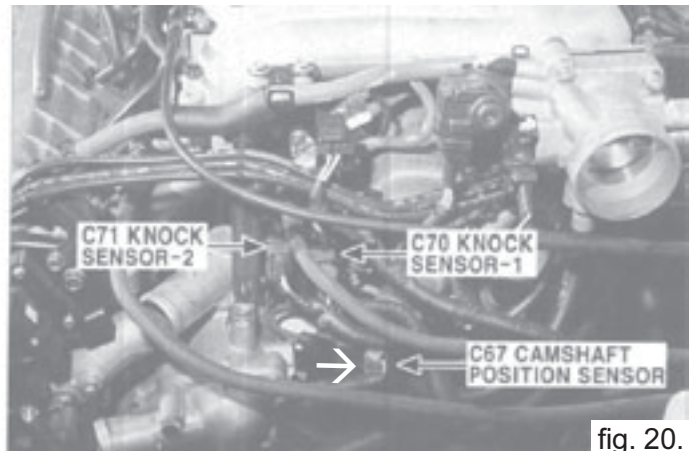

fig. 20.

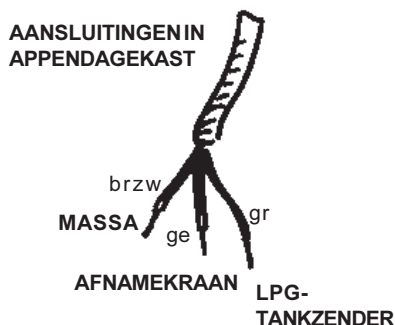

fig. 22.

draadkleur GSI-injector		cilinder nr.
1-grijs/geel	→	cil. 1
3-grijs/blauw	→	cil. 3
5-grijs/oranje	→	cil. 5
2-grijs rood	→	cil. 2
4-grijs/groen	→	cil. 4
6-grijs/paars	→	cil. 6

fig. 21.

## Controle / afstelling

1/ Als de inbouw gereed is de gehele autogasininstallatie op lekkages controleren !

2/ Stel de werkdrukken van de verdamper/drukregelaar af als de motor op bedrijfstemperatuur is:

1e trap : 1400 mbar

**2e trap : 1000 mbar**

**Let op**, punt 1 en 2 dienen altijd direct na inbouw van de autogasininstallatie uitgevoerd te worden. Ook als de auto de eerste kilometers op benzine ingereden zal worden.



