

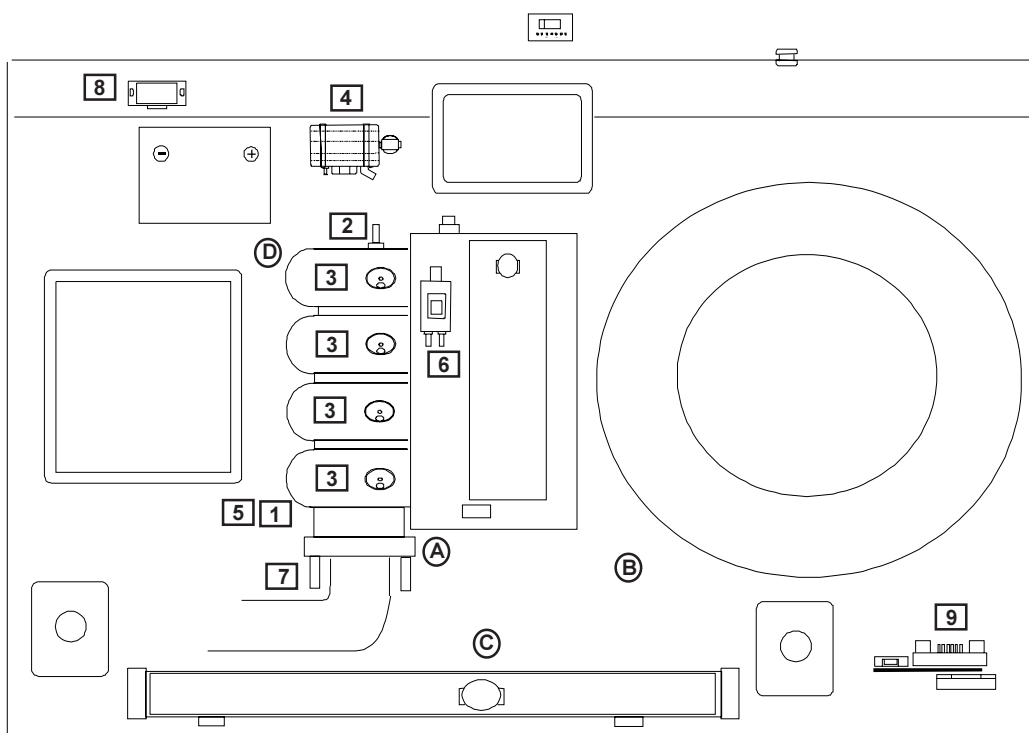

Make / Merk / Marque / Marke: **LADA**
 Car type / Auto type / Automobile type / Typ: **Niva**
 Modelyear / Modeljaar / Annee de fabrication / Modelljahr : **2004**
 Enginetype / Motortype / Type de moteur / Motorkode: **1.7 VAZ - 2111**
 Motorkit Nr. / Motorset no / No. Kit moteur / Motorkit Nr. : **560100-007**
 Instruction Nr. / Instructie Nr. / Numero d'instruction / Einbauanleitung Nr.: **265000 - 809**

Fitting order / Montage volgorde / Ordre de montage / Einbaureihe

Nr.	Description / Omschrijving / Description / Umschreibung	Page / Bladzijde / Feuille / Pagina
1.	Inletmanifold / Inlaatspruitstuk / Collecteur d'admission / Ansaugkrümmer	4
2.	Vacuumnipple / Vacuumnippel / Douille à dépression / Vakuumnippel	4
3.	GSI-injectors / GSI-injectors / injecteurs GSI / GSI-Einspritzventile	4
4.	Vaporisor / Verdampfer / Vaporiseur / Verdampfer	5
5.	Mounting inletmanifold / Montage inlaatspruitstuk / Montage du collecteur d'admission / Einbau Ansaugkrümmer	5
6.	Splitter / Splitter / Répartiteur filtre / Verteiler	5
7.	Waterconnections / Wateraansluitingen / Connections d'eau / Wasseranschlüsse	6
8.	MAPsensor / MAPsensor / Sonde MAP / MAPsensor	6
9.	Modules - ECM / Modules - ECM / Modules - ECM / Modul - Steuergerät	6
10.	Routing harness / Loop kabelboom / Route du faisceau / Lauf Kabelbaum	7
11.	Harness leadthrough / Kabeldoorvoer / Passage de faisceau / Kabeldurchführung	7
12.	Vacuumconnections / Vacuumaansluitingen / Connexions de dépression / Vakuumananschlüsse	7
12.	Electric connections / Elektrische aansluitingen / Connexions électriques / Elektronische anschlüsse	8-9
13.	Electrical diagram / Elektrisch schema / Schéma électrique / Elektronisches Schaltschema	10
14.	Explanation of symbols / Verklaring van symbolen / Explications des symboles / Kurzzeichnerklärung	11





GENERAL INSTRUCTIONS / ALGEMENE INSTRUCTIES / INSTRUCTIONS GENERALS / ALGEMEINE ANWEISUNGEN

GB: When installing the GSI LPG installation, compliance is required with the following guidelines:

- * This manual is based on dutch regulations. It's the installer's responsibility to check the local regulations and to make all necessary adaptations
- * Before commencing the installation of the LPG installation, remove the negative terminal from the battery.
- * If necessary, consult the workshop manual of the relevant car before the parts are disassembled.
- * All directions in the installation manual are given from the direction of the traffic.
- * Unless indicated otherwise, all measurements are in mm.
- * When drilling be careful for the underlying parts!
- * Deburr holes in the plating and treat them for rust.
- * First check the measurements given and the wire colours and positions.
- * The holes for the injectors must be drilled in accordance with the instructions. Use the correct drilling jig, if indicated.
- * When fitting the injector nipples, vacuum nipples, water nipples, gas nipples and LPG valve, use sealing locking agent on the screw-thread.
- * Mount the GSI injector in line with the injector holder.
- * Always oil the O-rings of the injector holders.
- * Use the right hose clips when fitting all hoses.
- * After installing the LPG installation, ensure a watertight seal on the cable and pipe lead-throughs.
- * Use the connectors supplied for electrical connections and then insulate them completely. Do not solder!
- * Prevent the risk of damage from wiring harnesses and hoses. Fasten them with the cable ties supplied
- * Check the entire installation for leaks once installation is completed.

- * **Adjustment for a car with GSI LPG installation:**
Adjust the operating pressures of the vaporiser/pressure regulator when the engine is at operating temperature:
1st stage: 1400 mbar - 2nd stage: 1000 mbar
This adjustment must always be made immediately after the installation of the LPG installation!

NL: Bij de inbouw van de GSI-autogasinstallatie dienen de volgende richtlijnen in acht te worden genomen:

- * Deze instructie is gebaseerd op de nederlandse inbouwvoorschriften. Het is de verantwoording van de inbouwer om de lokale regels te controleren en de nodige aanpassingen uit te voeren.
- * Neem voordat met de inbouw van de autogasinstallatie wordt begonnen de minpool van de accu los.
- * Raadpleeg, indien nodig, het werkplaatshandboek van de betreffende auto voordat onderdelen worden gedemonteerd.
- * Alle richtingen in de inbouwhandleiding zijn aangegeven vanuit de rijrichting.
- * Alle maten zijn, tenzij anders aangegeven, vermeld in mm's.
- * Let bij het boren op de onderliggende delen.
- * Gaten in het plaatwerk aangebracht ontbramen en tegen roest behandelen.
- * Controleer vooraf de opgegeven maten en draadkleuren en posities.
- * Het boren van de gaten voor de injectoren moet volgens de instructies gebeuren. Indien aangegeven de juiste boormal gebruiken.
- * Bij de montage van de injectornippels, vacuumnippels, waternippels, gasnippels en LPG-afsluiter een afdichtend borgmiddel op de schroefdraad gebruiken.
- * Monteer de GSI-injector in lijn met de injectorhouder.
- * Gebruik altijd olie op de O-ringen van de injectorhouders.
- * Alle slangen monteren met de juiste slangklemmen.
- * Na inbouw van de autogasinstallatie de kabel- en leidingdoorvoer waterdicht afwerken.
- * Elektrische verbindingen uitvoeren met de bijgeleverde verbindingconnectors en daarna afisoleren. Niet solderen!
- * Voorkom dat kabelbomen en slangen kunnen beschadigen. Leg deze vast met de bijgeleverde binders
- * Controleer de gehele installatie op lekkage als de inbouw gereed is.

- * **Afstelling voor auto met GSI autogasinstallatie:**
Stel de werkdrukken van de verdamper/drukregelaar af als de motor op bedrijfstemperatuur is:
1e trap : 1400 mbar - 2e trap : 1000 mbar
Deze afstelling moet altijd direct na inbouw van de autogasinstallatie uitgevoerd worden !



GENERAL INSTRUCTIONS / ALGEMENE INSTRUCTIES / INSTRUCTIONS GENERALS / ALGEMEINE ANWEISUNGEN

F: Règles de montage de l'installation gaz GSI:

- * Cette manuel d'instruction est basé sur normes neerlandais. C'est la responsabilité de mécanicien de vérifier les normes locales !
- * Veuillez déconnecter, avant le montage de l'installation gaz la borne négative de la batterie.
- * Consultez, si nécessaire, le manuel d'atelier de la voiture concernée avant le démontage des pièces.
- * Toutes les indications du manuel de montage sont données suivant l'ordre chronologique des opérations à effectuer.
- * Toutes les mesures sont, sauf autrement indiquées, en mm.
- * Faites attention aux pièces latérales pendant les perçages.
- * Les trous réalisés dans la tôle doivent être ébavurés et protégés contre la rouille.
- * Contrôler à l'avance les mesures, les couleurs des fils et les positions indiquées.
- * Le perçage des trous pour les injecteurs doit être fait selon l'instruction de montage. Si indiqué, utiliser le gabarit spécifique.
- * Au montage des raccords injecteurs, raccords à dépression, raccords d'eau, raccords de gaz et électrovanne principale, utilisez un produit de scellement sur le filet.
- * Toujours utiliser de l'huile sur les joints, en montant les injecteurs.
- * Placer l'injecteur GSI précisément dans l'axe de sa coupelle et sans contrainte.
- * Serrer les tuyaux avec les colliers correspondant aux diamètres.
- * Après le montage, assurer l'étanchéité des passages faisceaux et canalisations.
- * Réaliser les connexions électriques avec les connecteurs livrés et puis isoler. Ne pas souder!
- * Attachez les faisceaux, câbles et tuyaux pour éviter tous frottements.
- * Après le montage, contrôler l'étanchéité gaz, essence et eau sur tous les circuits et raccords.
- * **Règlage de l' installation GSI:**
Régler la pression de travail du détendeur quand la voiture est en température de fonctionnement :
Première étage 1400 mbar – Deuxième étage 1000 mbar.
Ce réglage doit être effectué directement après le montage de l'installation gaz.

D: Die folgenden Richtlinien müssen beim Einbau einer GSI-Autogasanlage befolgt werden:

- * Diese Anweisungen richten sich nach der niederländischen Einbauvorschriften. Es unterliegt der alleinigen Verantwortung des Installateurs um die örtlichen Regeln zu kontrollieren und die erforderlichen Anpassungen auszuführen.
- * Vor dem Einbau der Autogasanlage den Minuspol der Batterie abklemmen.
- * Falls erforderlich, vor dem Ausbau von Fahrzeugteilen zuerst im diesbezüglichen Werkstatthandbuch nachschlagen.
- * Alle Richtungsanweisungen in dieser Einbauanleitung beziehen sich auf die Fahrtrichtung.
- * Sofern nicht anders vermerkt, sind alle Maße in mm angegeben.
- * Beim Bohren auf die unterliegenden Teile achten.
- * In den Blechplatten gebohrten Löcher entgraten und gegen Rost behandeln.
- * Die angegebenen Maße, Drahtfarben und Positionen vor dem Einbau kontrollieren.
- * Beim Anbringen von Bohrlöchern für die Injektoren müssen die Anweisungen streng befolgt werden.
Falls angegeben, die korrekte Bohrschablone verwenden.
- * Zum Abdichten der Injektor-, Unterdruck-, Wasser- und Gasnippel sowie des LPG-Ventils, beim Einbau auf dem Schraubengewinde ein Dichtmittel anbringen.
- * Den GSI-Injektor auf einer Linie mit dem Injektorhalter einbauen.
- * Die O-Ringe der Injektorhalter immer mit Öl benetzen.
- * Für alle Schläuche die passenden Schlauchklemmen verwenden.
- * Nach dem Einbau der Autogasanlage die Kabel- und Leitungsdurchführung wasserdicht abdichten.
- * Für die elektrischen Anschlüsse die mitgelieferten Steckverbinder verwenden und danach abisolieren. Nicht löten!
- * Kabelbäume und Schläuche vor Beschädigungen schützen. Diese mit den mitgelieferten Kabelbindern befestigen.
- * Nach dem Einbau die gesamte Anlage auf Lecks überprüfen.
- * **Einstellen von Fahrzeugen mit GSI-Autogasanlagen:**
Den Betriebsdruck des Verdampfers/Druckreglers einstellen, wenn der Motor die Betriebstemperatur aufweist:
1. Stufe: 1400 mbar – 2. Stufe: 1000 mbar
Diese Einstellungen müssen immer unmittelbar nach dem Einbau der Autogasanlage durchgeführt werden!

1. Inlet manifold / Inlaatspruitstuk /
Collecteur d'admission / Ansaugkrümmer

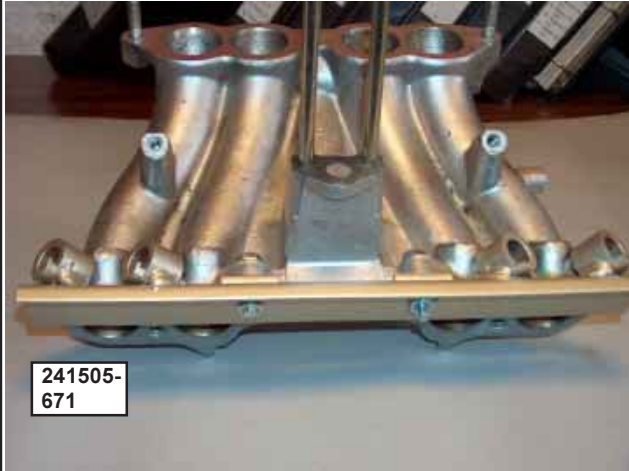

1a.



2. Vacuum nipple / Vacuumnippel / Douille à dépression /
Vakuumnippel



3. GSI-injectors / GSI-injectors / Injecteurs GSI /
GSI-Injektoren /



3a.



3b.



4. Vaporisor / Verdamer / Vaporiseur / Verdampfer



4a.



4b.



4c.

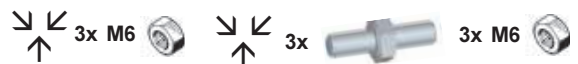
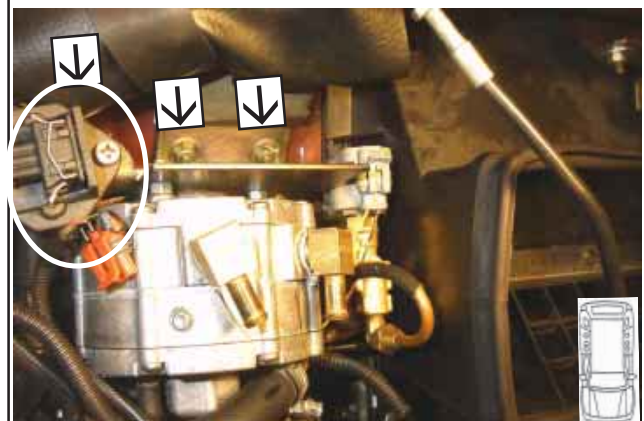

5. Mounting inletmanifold / Montage inlaatspruitstuk /
Montage du collecteur d'admission /
Montage Ansaugkrümmer

Length Injectorhose / Lengte Injectorslangen /
Longueur des tuyaux d'injecteur /
Länge Einspritzventilschlauch

- cil./ cyl. 1 - 20 cm
- cil./ cyl. 2 - 20 cm
- cil./ cyl. 3 - 60 cm
- cil./ cyl. 4 - 60 cm

5a.



6. Splitter / Splitter / Répartiteur filtre / Verteiler



7. Waterconexions / Wateraansluitingen /
 Connections d'eau / Wasseranschlüsse

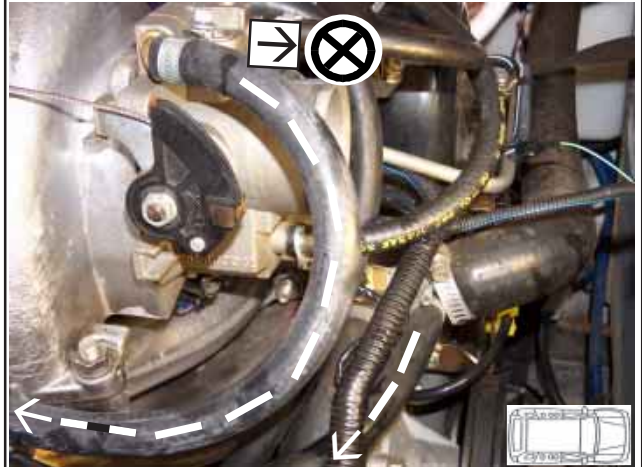

10 mm

7a.



8. MAP-sensor / MAP-sensor/ sonde MAP /
 MAP-sensor



9. Modules-ECM / Modules- ECM / Modules-ECM
 Modul-Steuergerät



9a.





10. Routing harness / Loop kabelboom /
Route du faisceau / Lauf Kabelbaum

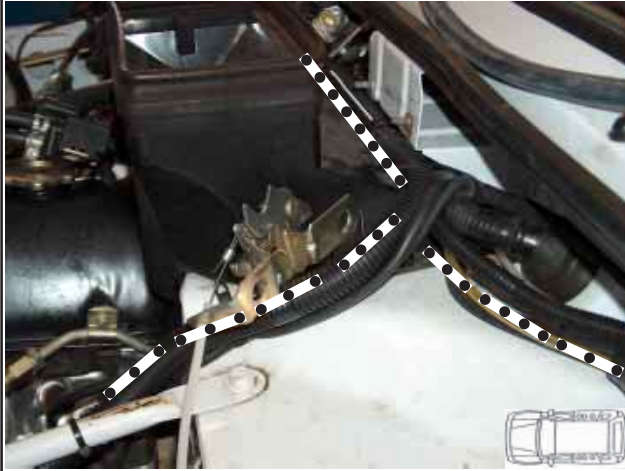

10a.



11. Harness leadthrough / Kabeldoorvoer /
Passage de faisceau / Kabeldurchführung

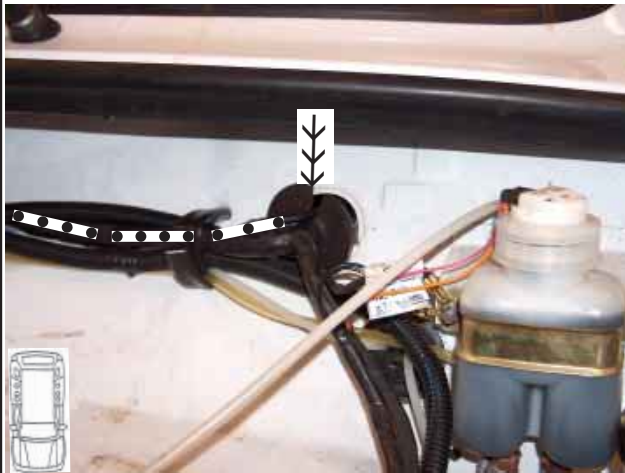

12. Vacuumconnexions / Vacuumaansluitingen /
Connections de dépression / Vakuumananschlüsse

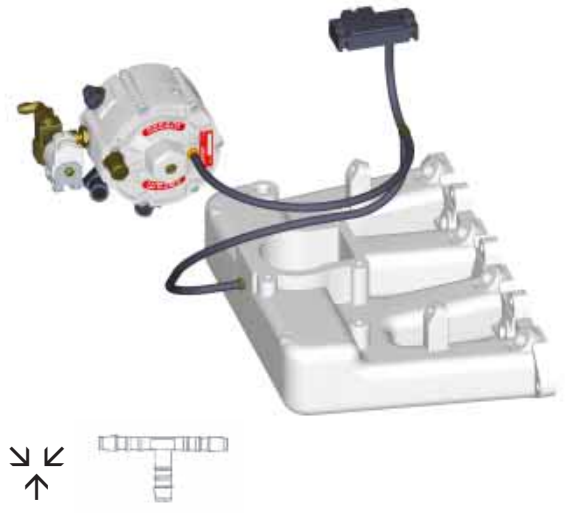

13. Electrical connections / Elektrische aansluitingen / Connexions electriques / Elektronische anschlüsse

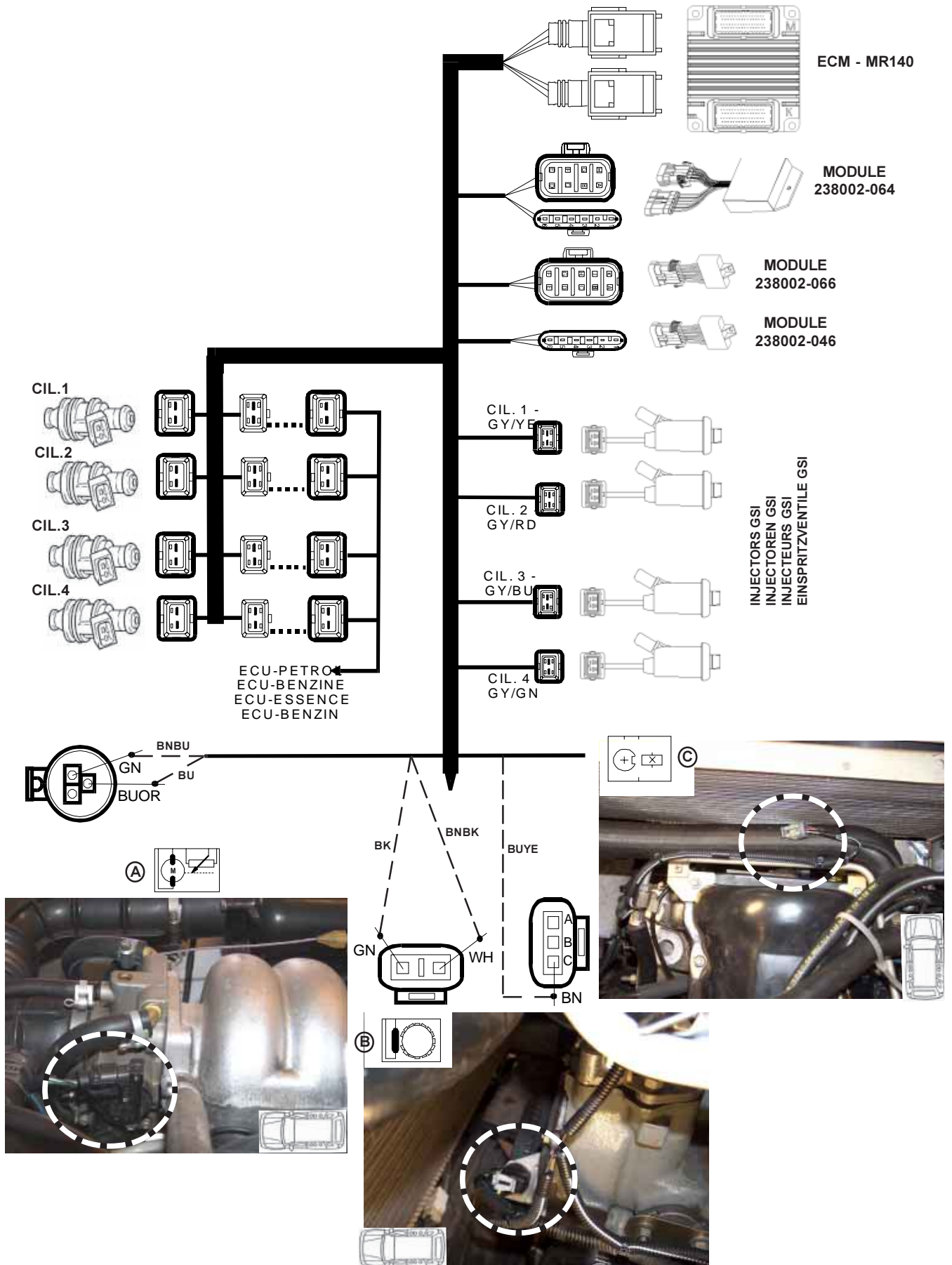



13a. Electrical connections / Elektrische aansluitingen / Connexions electriques / Elektronische anschlüsse

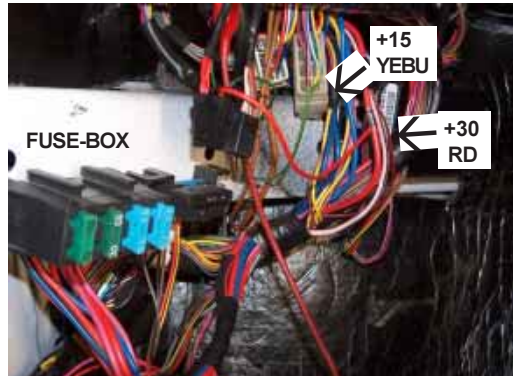
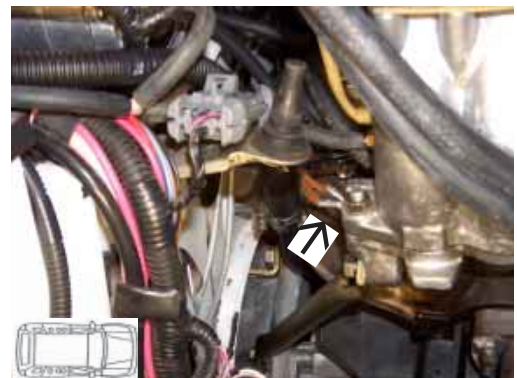
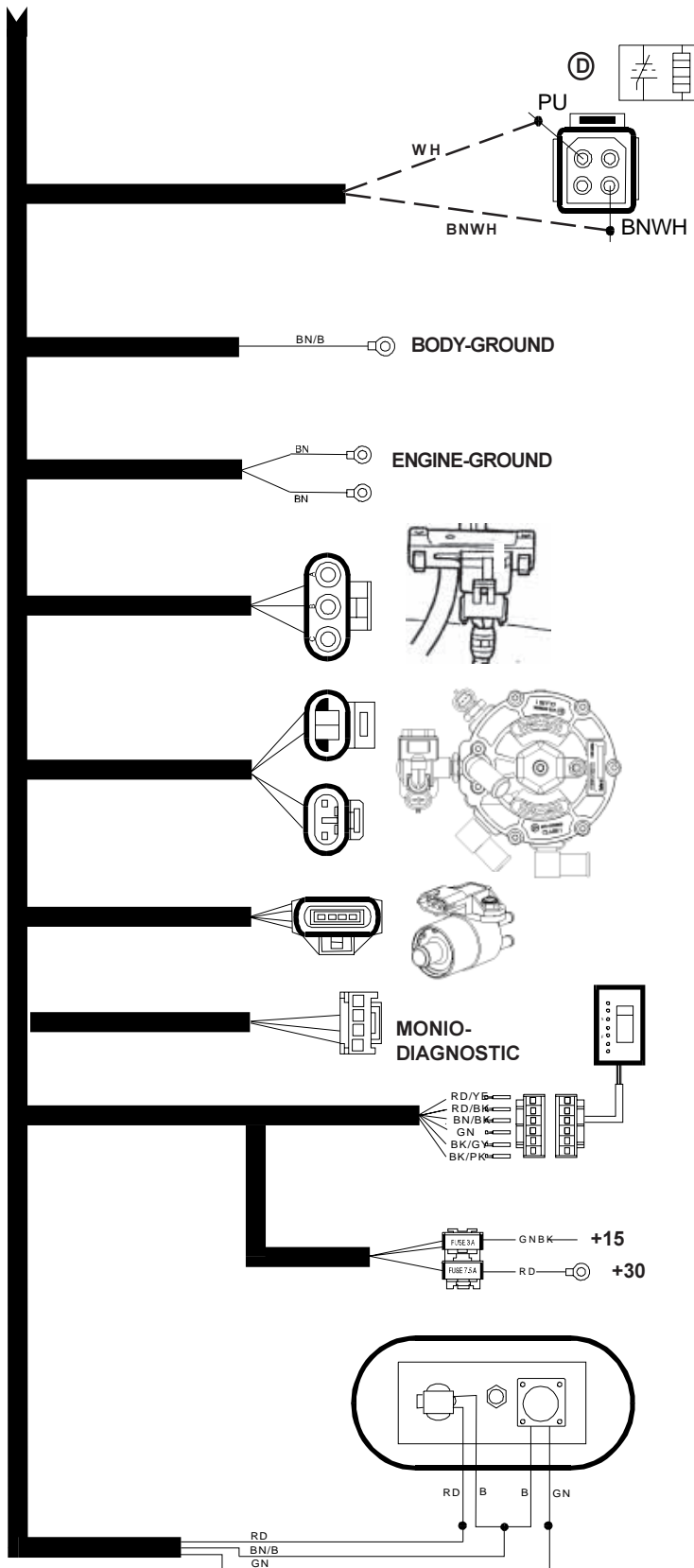



14. Electrical diagram / Electrisc schema / Schéma électrique / Elektronisches Schaltschema

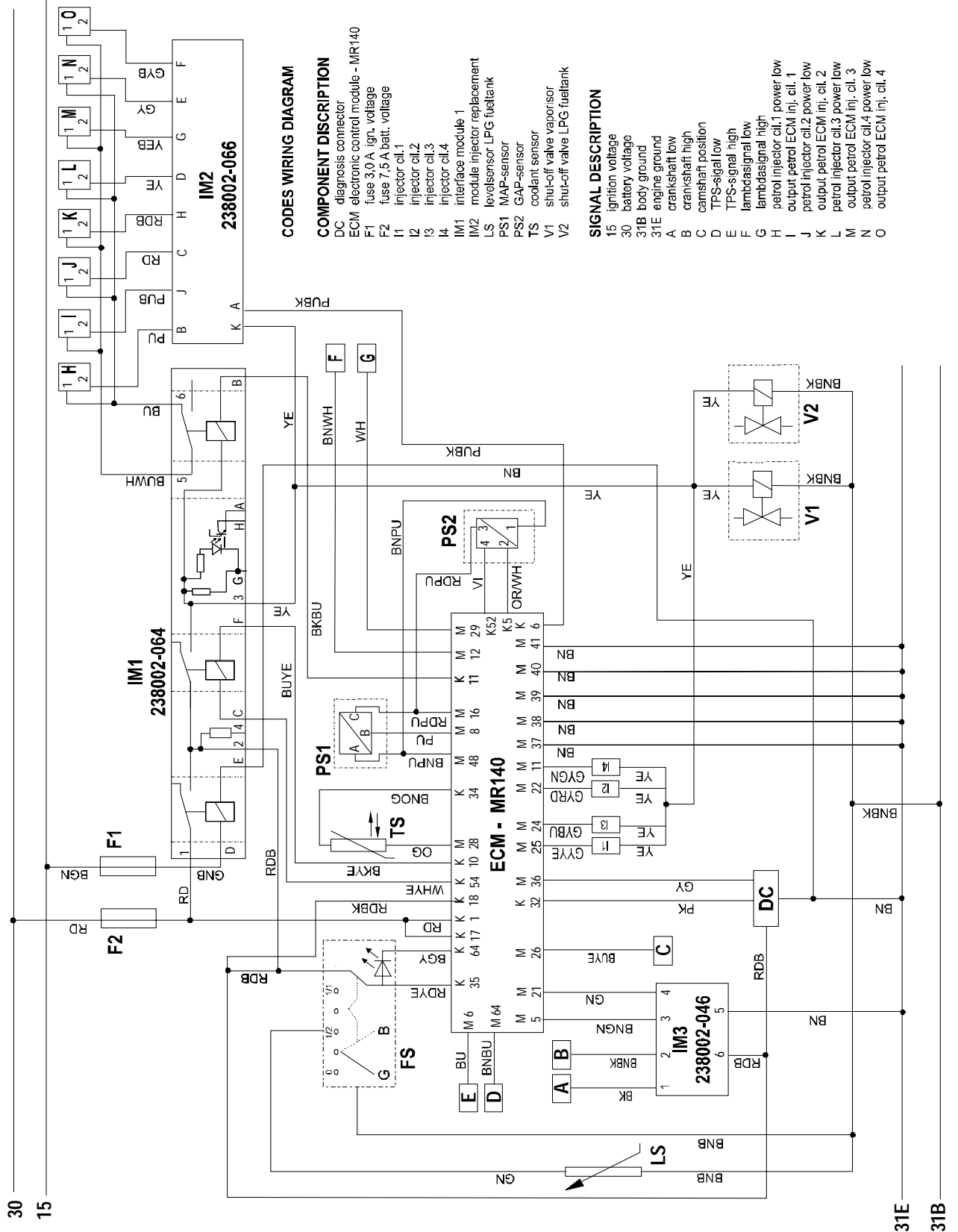



15. Explanation of symbols / Verklaring symbolen / Explication des symboles / Kurzzeichnerklärung



Drill
 Boren
 Percer
 Bohren



Front view
 Vooraanzicht
 Aspect avant
 Vorderansicht



Nut (Plastic)
 Moer (Kunststof)
 Ecrou (Plastique)
 Mutter (Kunststoff)



Screw tap
 Tappen
 Tarauder
 Gewindeschneiden



Rear view
 Achteraanzicht
 Aspect arrière
 Hinteransicht



Bolt
 Bout
 Boulon
 Bolzen

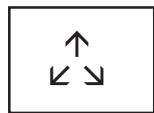

Disassemble part
 Demonteer onderdeel
 Démonter élément
 Teil demontieren

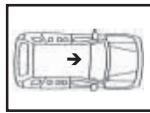

Top view
 Bovenaanzicht
 Vue d'en haut
 Sicht von oben



Screw
 Plaatschroef
 Vis
 Schrauben

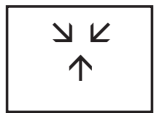

Mount part
 Monteer onderdeel
 Monter élément
 Teil montieren



Bottom view
 Onderaanzicht
 Vue d'en bas
 Sicht von unten



Attention
 Pas op
 Attention
 Attention



Pierce
 Doorvoeren
 Guider
 Durchführen

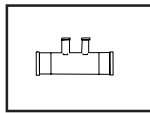

Water by-pass nipple
 Water by-pass nippel
 Douille d'eau
 Wassernippel



Cut
 Doorknippen
 Couper
 Durchschneiden

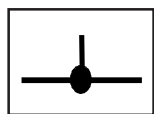

Electrical connection
 Elektrische verbinding
 Connection élément
 Elektrische Verbindung

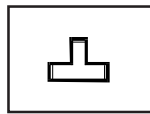

T-joint water/ vacuum
 T-stuk water/ vacuum
 Raccord en T d'eau/ vacuum
 T-Stuck Wasser / Vakuum

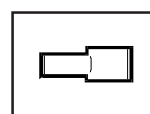

Water extension pipe
 Water verlengnippel
 Raccord d'eau
 Wasserverlängerung



Cancelled part
 Onderdeel vervalt
 Pièce d'origine à supprimer
 Weggefallen Teil

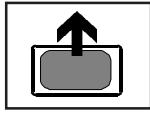

Remove part from element
 Verwijder deel van onderdeel
 Partie d'origine à supprimer
 Teil von Ersatzteil entfernen

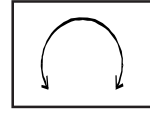

Rotate
 Draaien
 Tourner
 Drehen

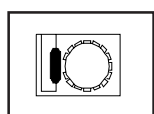

Crankshaft signal
 Krukas signaal
 Signal du vilebrequin
 Kurbelwellesignaal

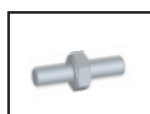

Studbolt
 Draadeind
 Boulon fileté
 Gewinde stift



Expansion nut
 Spreidmoer
 Ecrou d'expansion
 Spannungsmutter

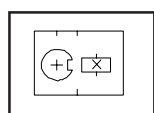

Camshaft signal
 Nokkenas signaal
 Signal de l' arbre à cames
 Nockenwellesignaal

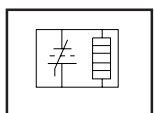

Lambda sensor signal
 Lambdasonde signaal
 Signal de la sonde lambda
 Lambdasondesignaal

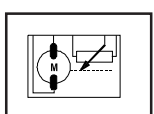

TPS signal
 TPS signaal
 Signal de la capteur pos. de papillon
 Drosselklappensignaal

COLORCODES / KLEURCODES CODE DES COULEURS / FARBCODES				
CODE	COLOR	KLEUR	COULEUR	FARBE
BN	Brown	Bruin	Brun	Braun
BU	Blue	Blauw	Bleu	Blau
GN	Green	Groen	Vert	Grün
YE	Yellow	Geel	Jaune	Gelb
GY	Grey	Grijs	Gris	Grau
PU	Purple	Paars	Violet	Lila
PK	Pink	Rose	Rose	Rosa
RD	Red	Rood	Rouge	Rot
WH	White	Wit	Blanc	Weiss
BK	Black	Zwart	Noir	Schwarz
OR	Orange	Oranje	Orange	Orange